

COOP LIGHT

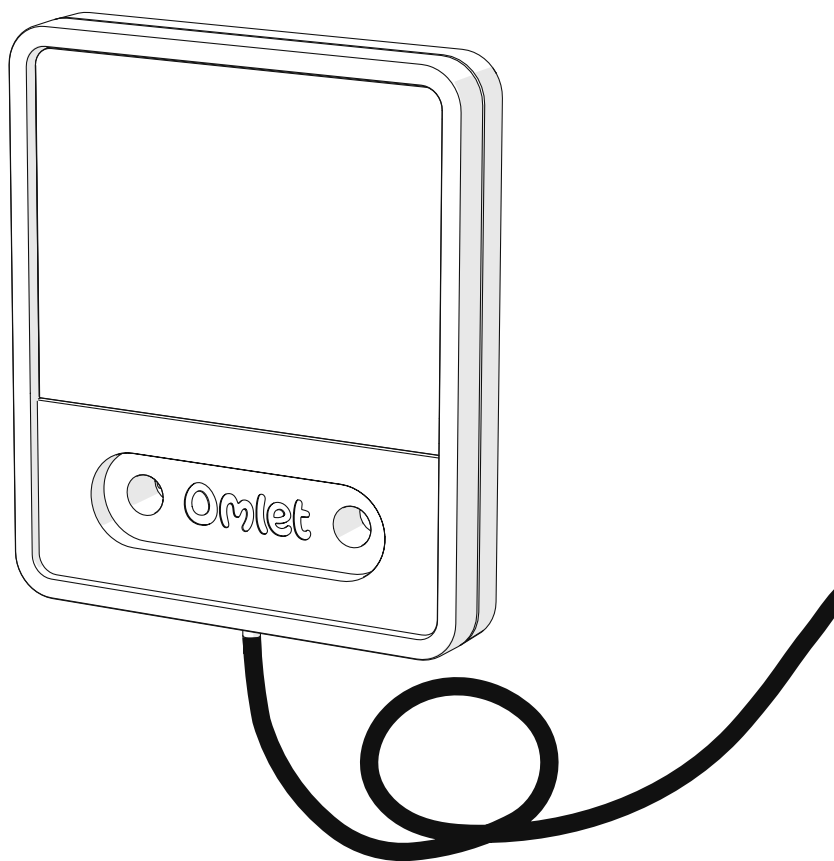

Omlet

EN Important Information! Please read before use

Thank you for buying an Omlet Coop Light. It is designed to work in harmony with your Omlet Autodoor. All you need to do is plug it into your Autodoor Control Panel, select Night Light mode and every evening it will guide your chickens back to the safety of their coop. Chickens are naturally attracted to bright places when the sun goes down and the Coop Light will make sure all of them are inside their coop before your Autodoor closes and keeps your pets safe from things that go bump in the night.

Omlet Coop Light is not a toy. You must follow the assembly instructions to make sure the product works as intended. Any other use beyond what is specified shall be considered as improper use. Any direct commercial or industrial use is also deemed to be improper. Omlet is not liable for any damage resulting from such use. The user alone bears the risk.

DE Wichtige Informationen! Vor Gebrauch bitte lesen

Vielen Dank, dass Sie sich für ein Omlet Stall-Licht für Ihren Hühnerstall entschieden haben. Dieses ist speziell entwickelt worden, um in Harmonie mit der Omlet Autodoor, unserer automatischen Hühnerstalltür, zu funktionieren. Ganz einfach an die Steuereinheit angeschlossen und den Nachtlichtmodus aktiviert, führt das Licht Ihre Hühner jeden Abend sicher zurück in den Stall. Hühner werden von Licht fast wie magisch angezogen und werden, sobald es draußen dunkel wird, gerne dem Licht in den Stall folgen, bevor sich die Autodoor schließt und die Hühner vor den Gefahren der Nacht schützt.

Das Omlet Hühnerstalllicht ist kein Spielzeug. Sie müssen der Aufbauanleitung folgen, um sicherzustellen, dass das Licht wie vorgesehen funktioniert. Jeglicher andere, als der vorgesehene Einsatz wird unsachgemäße Nutzung angesehen. Omlet haftet nicht für Schäden, die sich aus einer solchen Verwendung ergeben. Der Benutzer trägt das alleinige Risiko.

FR Information importante! À lire avant utilisation

Nous vous remercions d'avoir acheté une lampe Omlet pour poulailler ! Celle-ci est faite pour fonctionner en harmonie avec la porte automatique d'Omlet. Il vous suffit de la brancher au tableau de bord de la porte automatique et de régler celui-ci en mode veilleuse pour que vos poules puissent profiter tous les soirs d'une lumière qui les guidera vers le poulailler. Les poules sont naturellement attirées par les points lumineux quand le soleil se couche : cette veilleuse vous assure donc que vos poules soient bien à l'intérieur du poulailler quand la porte automatique se ferme, leur évitant ainsi d'être confrontées aux dangers de la nuit.

La lampe Omlet pour poulailler n'est pas un jouet. Vous devez suivre les instructions de montage afin de vous assurer que le produit fonctionne comme prévu. Tout autre usage que celui pour lequel il a été conçu doit être considéré comme inadéquat. Tout usage commercial ou industriel doit également être considéré comme inadéquat. Omlet ne peut être tenu responsable de dommages liés à de tels usages. L'utilisateur seul assume ce risque.

NL Belangrijke informatie! Lees a.u.b. aandachtig voor gebruik

Bedankt voor het kopen van een Omlet kippenhoklamp. De lamp is speciaal ontworpen om in harmonie met Omlets Autodoor, onze automatische deur opener, te werken. Sluit eenvoudigweg aan op het bedieningspaneel van uw Autodoor, selecteer Night Light mode en de lamp leidt uw kippen elke avond naar hun kippenhok. Na zonsondergang worden kippen aangetrokken tot lichte plaatsen. De kippenhoklamp zorgt ervoor dat alle kippen in hun hok zijn voordat uw Autodoor sluit zodat uw dieren zijn beschermd tegen gevaren van de nacht.

Omlets kippenhoklamp is geen speelgoed. Volg de montagehandleiding op om er zeker van te zijn dat het product functioneert zoals bedoeld. Gebruik op elke andere manier dan omschreven, wordt beschouwd als onjuist gebruik. Ook elke vorm van rechtstreekse commerciële of industriële toepassing wordt als onjuist beschouwd. Omlet is niet verantwoordelijk voor schade veroorzaakt door dergelijk gebruik. De gebruiker alleen is hiervoor verantwoordelijk.

IT

Informazioni importanti! Leggere prima dell'utilizzo

Grazie per aver acquistato un faretto per AutoDoor. Questo prodotto è stato progettato per completare il Sistema di Apertura Automatico per pollaio di Omlet. Tutto quello che devi fare è collegarlo al pannello di controllo dell'AutoDoor, selezionare la modalità luce (light) e ogni sera questo faretto aiuterà le vostre galline a trovare la strada all'interno del pollaio. I polli sono naturalmente attratti dalle fonti di luce, e questo prodotto garantirà che i vostri animali siano dentro la loro casetta prima che l'AutoDoor si chiuda per la notte.

Il Faretto di Omlet non è un giocattolo. Raccomandiamo di seguire attentamente le istruzioni di montaggio per essere sicuri che il prodotto sia assemblato correttamente e funzioni come da manuale. Ogni uso diverso da quello raccomandato è da considerarsi improprio, così come qualsiasi diretto uso commerciale o industriale. Omlet non è responsabile per danni causati dall'uso improprio del prodotto. L'acquirente è da considerarsi il solo responsabile.

ES

Información importante. Por favor, leer antes de usar

Gracias por comprar una luz para el gallinero de Omlet. Está diseñada para trabajar en armonía con su puerta automática de Omlet. Todo lo que tiene que hacer es conectar la luz para el gallinero al panel de control de su puerta automática, seleccionar el modo de luz nocturna y cada noche guiará a sus gallinas de vuelta a la seguridad de su gallinero. Las gallinas, de forma natural, se sienten atraídas hacia los lugares con luz cuando el sol se pone. Por ello, la luz para el gallinero garantizará que todas ellas estén dentro de él antes de que la puerta automática se cierre por la noche. Así, tendrás la seguridad de que tus mascotas se mantendrán a salvo de los peligros nocturnos. La luz para el gallinero no es un juguete. Debe seguir las instrucciones de montaje para asegurarse de que el producto funciona según lo previsto. Cualquier otro uso distinto al especificado se considerará un uso inadecuado. Cualquier uso comercial o industrial también se considerará indebido. Omlet no se hace responsable de los daños derivados de dicho uso. El usuario es el único responsable.

SE

Viktig information! Läs innan du använder

Tack för att du köpt Omlets hönslyslampa. Den är designad att fungera tillsammans med din Autodörr från Omlet. Att du behöver göra är att koppla in den till kontrollpanelen och välja Night Light-inställningen så kommer den varje kväll guida dina höns tillbaka till höns huset. Höns är naturligt lockade av ljusa platser när solen går ner, och lampan kommer se till att de alla är säkra inomhus innan din Autodörr stänger.

Omlets husdjurslampa är ingen leksak. Du måste följa instruktionerna för att vara säker på att det fungerar som det ska. Användande som avviker från syftet med produkten ses som olämpligt. Allt direkt kommersiellt eller industriellt användande anses också olämpligt. Omlet ansvarar inte för skador som resulterats av sådant användande, utan ägaren har eget ansvar.

DK

Vigtig information! Læs venligst, før du bruger produktet

Tak fordi du har købt en Omlet hønselyslampe. Lampen er designet til at fungere i harmoni med din automatiske dør til høns huset fra Omlet. Alt, hvad du skal gøre, er at slutte den til kontrolpanelet på din automatiske dør og vælge funktionen 'Night Light', så vil lampen hver aften guide dine høns tilbage til deres sikre høns hus. Høns er naturligt tiltrukket af lys, når solen går ned. Hønselyslampen vil derfor sørge for, at de alle er inde i deres hus, inden den automatiske hønslem lukker og holder dine høns sikre for natten.

Hønselyslampen fra Omlet er ikke et legetøj. Du skal følge brugsanvisningen for at sikre, at produktet fungerer som det skal. Enhver anden anvendelse end den, der er angivet, betragtes som ukorrekt. Enhver direkte kommerciel eller industriel anvendelse anses også som ukorrekt. Omlet kan ikke tage ansvar for nogen skade, der forårsages som følge af sådan anvendelse. Brugeren alene bærer risikoen.

NO Viktig informasjon! Les før du bruker produktet

Takk for at du har kjøpt Omlets hønseluslampe. Lampen er designet for å brukes sammen med din automatiske hønseslusedør fra Omlet. Det eneste du trenger å gjøre er å plugge den inn i kontrollpanelet til den automatiske døren, velge nattlysmodus, og hver kveld vil den vise vei for hønene tilbake til hønsesuset. Høner trekkes til lyse steder når solen går ned og hønseslyset vil sørge for at de alle er trygt inne i hønsesuset før den automatiske hønseslusedøren lukkes. Omlets hønseluslampe er ikke en leke. Du må følge monteringsanvisningene for å sikre at produktet fungerer som det skal. Eventuell annen bruk enn det som er spesifisert, skal betraktes som feilaktig bruk. Eventuell direkte kommersiell eller industriell bruk anses også for ukorrekt. Omlet er ikke ansvarlig for skade som følge av slik bruk. Brukeren alene bærer risikoen.

PL Ważna informacja! Przeczytaj przed montażem

Dziękujemy za zakup Lampy do kurnika marki Omlet. Została ona zaprojektowana, aby pracować ramię w ramię z Twoimi Drzwiami Automatycznymi Omlet. Wszystko, czego potrzebujesz, to podłączyć Lampę do Panelu Sterowania Drzwi Automatycznych i wcisnąć w menu funkcję Night Light. Od tej pory w każdy wieczór światło będzie prowadzić Twoje kury z powrotem do bezpiecznego kurnika na noc. Kury w naturalny sposób ciągną do dobrze oświetlonych miejsc, gdy dzień zmierza ku końcowi, a Lampa do kurnika sprawi, że wszystkie będą bezpieczne w kurniku, zanim Twoje Drzwi Automatyczne się zamkną.

Lampa do kurnika marki Omlet to nie zabawka. Podążaj za instrukcjami montażu, aby mieć pewność, że produkt będzie działał zgodnie z przeznaczeniem. Każde inne zastosowanie poza tym, które jest tutaj wymienione, jest uważane za nieodpowiednie. Zastosowanie produktu dla celów handlowych lub produkcyjnych jest także uważane za nieodpowiednie. Omlet nie ponosi odpowiedzialności za jakiegokolwiek szkody powstałe z takiego użytkowania. Użytkownik sam ponosi w takim wypadku odpowiedzialność.

You will need...

DE Das brauchen Sie... · FR Vous aurez besoin de... · NL Wat u nodig heeft... · IT Avrai bisogno...
ES Necesitará... · SE Du behöver... · DK Du skal bruge... · NO Du vil trenge...
PL Czego potrzebujesz...

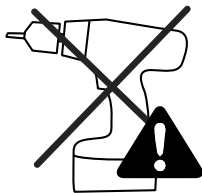

Only for Eglu Pro: Can be found in 114.0100 Eglu Pro Box A

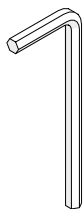

4mm

- DE Nur für Eglu Pro: zu finden in 114.0100 Box A
- FR Uniquement pour Eglu Pro: Peut être trouvé dans la Boîte A du Cadre du poulailler Eglu Pro 114.0100
- NL Alleen voor Eglu Pro: Te vinden in 114.0100 Eglu Pro Doos A Frame
- IT Solo per Eglu Pro: Si trova nella scatola A del telaio per Eglu Pro 114.0100
- ES Sólo para Eglu Pro: Se puede encontrar en 114.0100 Eglu Pro Box A Frame
- SE Endast för Eglu Pro: Finns i 114.0100 Eglu Pro Box A bildruta
- DK Kun til Eglu Pro: Kan findes i 114.0100 Eglu Pro - Boks A-rammen
- NO Kun for Eglu Pro: Finnes i 114.0100 Eglu Pro Box A Frame
- PL Tylko dla Eglu Pro: Można go znaleźć w 114.0100 Eglu Pro Karton A Rama

What you have received

DE Das haben Sie erhalten · FR Ce qui est fourni · NL Wat u heeft ontvangen · IT Cosa avete ricevuto
ES Qué ha recibido · SE Vad du har fått · DK Hvad du har modtaget · NO Hva du har fått
PL Co otrzymałeś/eś

014.0062: Omlet Coop Light

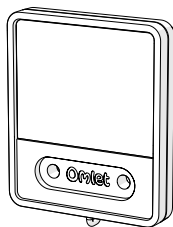

X1
Coop Light
014.0060

014.0063: Coop Light Fixings Pack

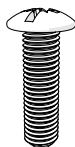

X1
Machine Screw
M6x25mm
800.0239

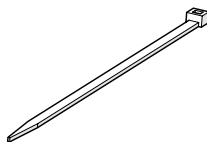

X3
Zip Tie
800.0103

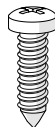

X2
Self-Tapping Screw
4x16mm
800.0051

How to attach your Coop Light to your Eglu Cube or Pro, chicken coop, or chicken run

DE Wie Sie das Licht an den Eglu Cube oder Pro, einen anderen Hühnerstall oder ein Auslaufgehege anbringen

FR Fixez la lampe Omlet à un Eglu Cube ou Pro ou à un enclos

NL De kippenhoklamp bevestigen aan een Eglu Cube of Pro, houten kippenhok of kippenren

IT Come attaccare il faretto all'Eglu Cube o Pro, ad un pollaio o ad un recinto per galline

ES Cómo conectar tu Coop Light a tu Eglu Cube o Pro, gallinero o corral de pollos

SE Hur du fäster din lampa på din Eglu Cube eller Pro, din Eglu Cube, ditt höns hus eller din höns gård

DK Sådan monterer du hønsehuslampen på Eglu Cube eller Pro hønsehus eller hønsegård

NO Slik monterer du lampen til din Eglu Cube eller Pro, hønsehus eller hønsegård

PL Jak zamontować Lampę na kurniku Eglu Cube lub Pro, innym kurniku czy wybiegu dla kur

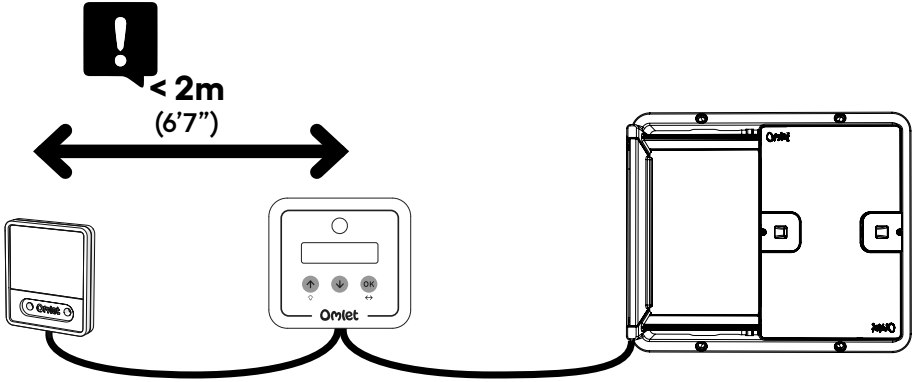

Eglu Pro House

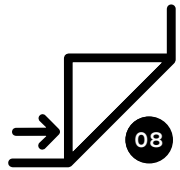
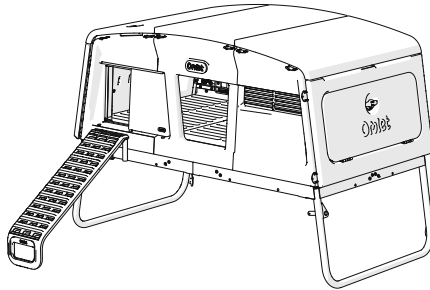

Eglu Cube Mk2 House

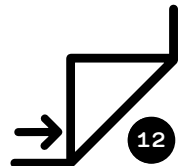
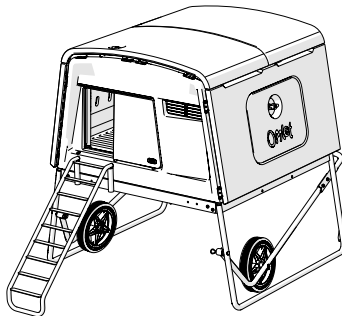

Eglu Cube Mk1 House

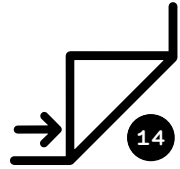
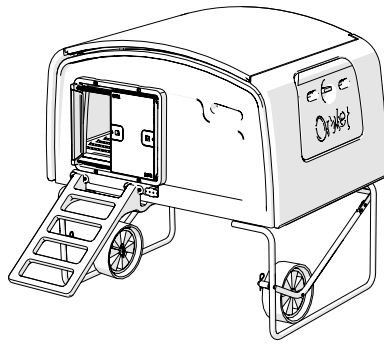

Omlet Mesh:

Walk in Run
Eglu Pro
Eglu Cube Mk1 & Mk2,
Eglu Go,
Eglu Go UP,
Eglu Classic

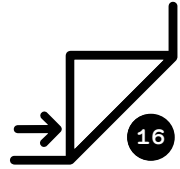
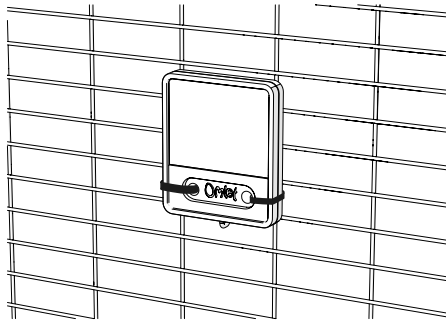

Non-Omlet Mesh

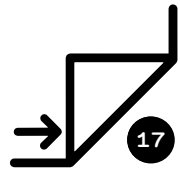
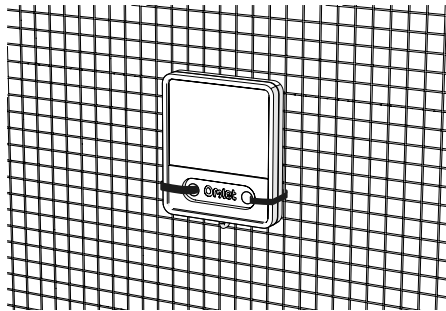

Wood

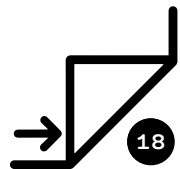
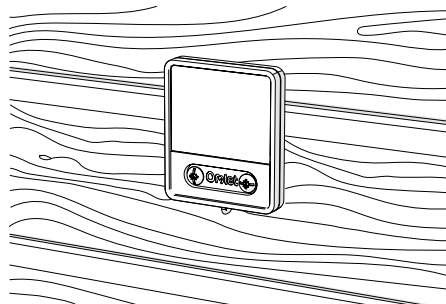

1 Installing the Coop Light in the Eglu Pro House

DE Installation des Stall-Lichts im Eglu Pro Hühnerstall

FR Installation de la lampe Omlet dans un poulailler Eglu Pro

NL De kippenhoklamp in een Eglu Pro kippenhok installeren

IT Installazione del faretto nell'Eglu Pro

ES Instalación de la luz para el gallinero en el gallinero Eglu Pro

SE Montera lampan i din Eglu Pro

DK Monter lampen i et Eglu Pro hønsehus

NO Montering av hønsehuslampen i en Eglu Pro

PL Montaż Lampy w kurniku Eglu Pro

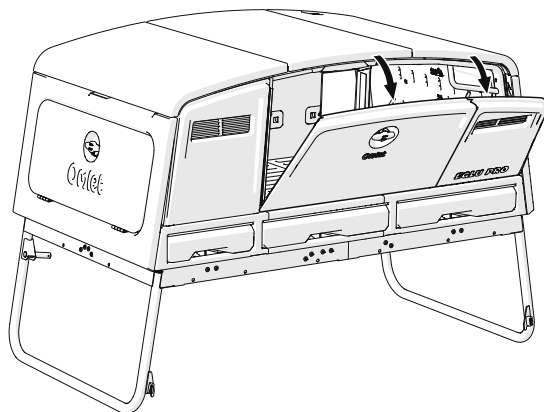

2

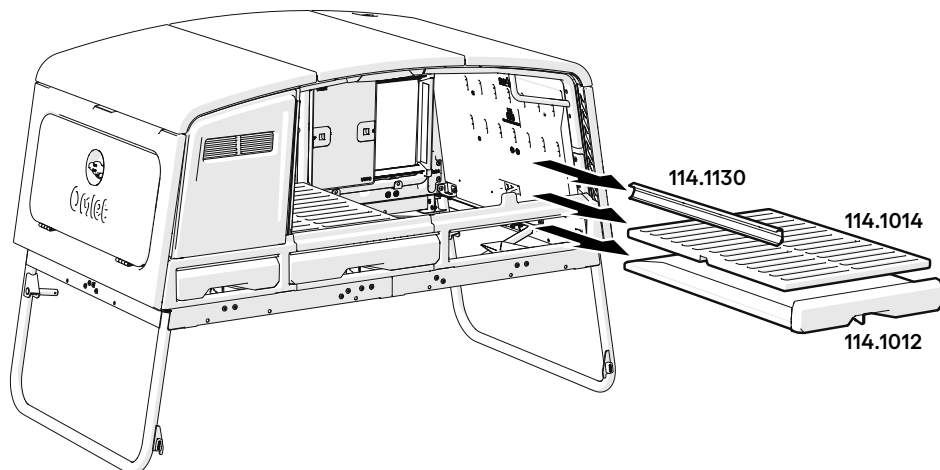

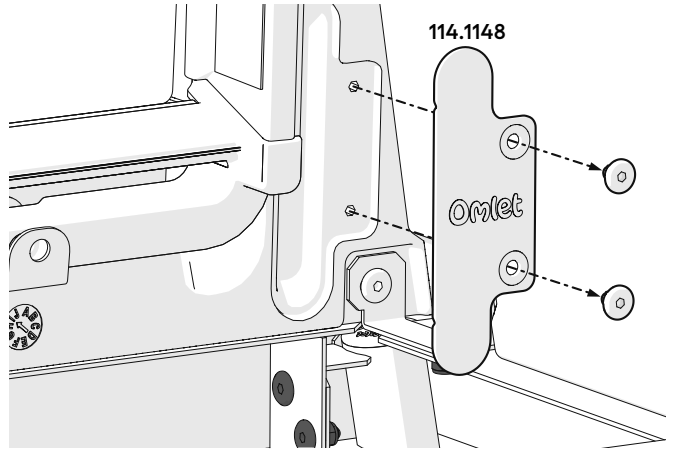
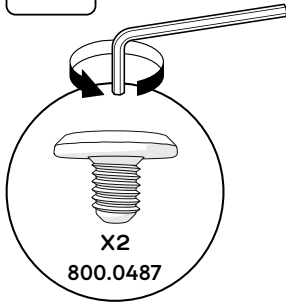
3

Keep the part safe until Step 7

- DE Legen Sie das Teile bis Schritt 7 beiseite
- FR Mettez cette pièce de côté pour l'étape 7
- NL Leg het onderdeel opzij tot stap 7
- IT Mettere da parte fino al Punto 7
- ES Guarde la pieza hasta el paso 7
- SE Lägg undan delen till steg 7
- DK Læg delen til side indtil trin 7
- NO Legg delen til side til trinn 7
- PL Zachowaj część do kroku 7

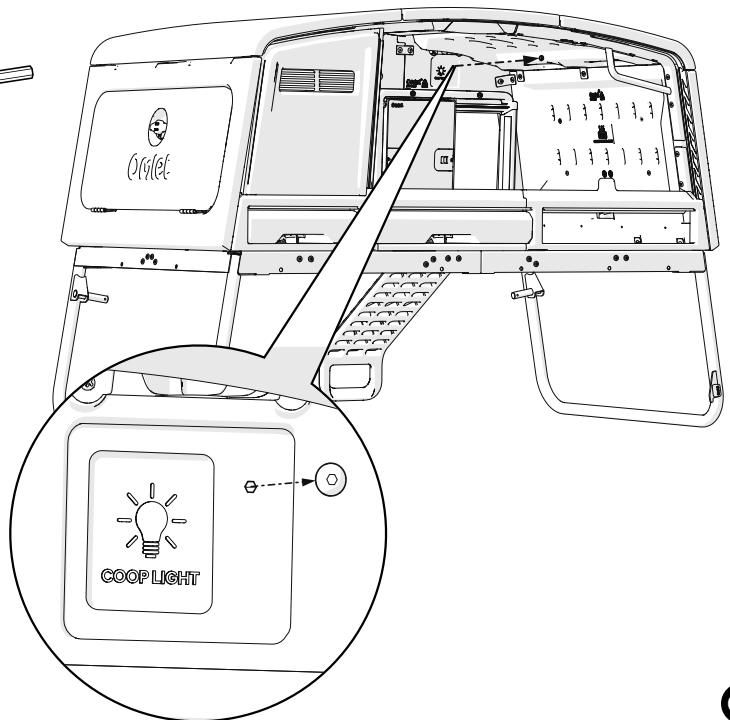
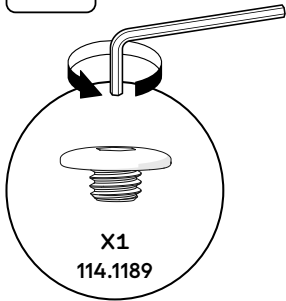
4

5

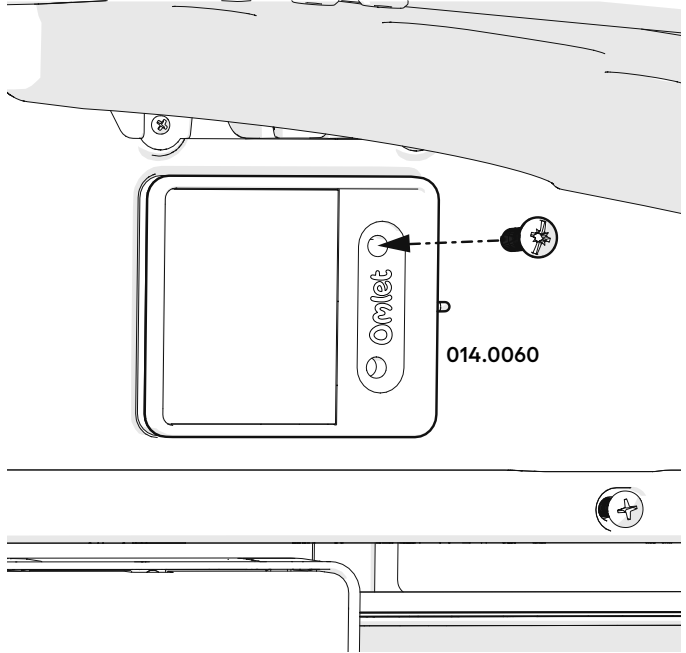
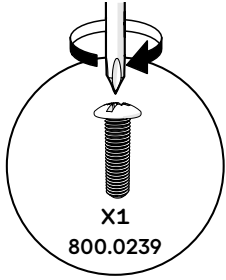

6

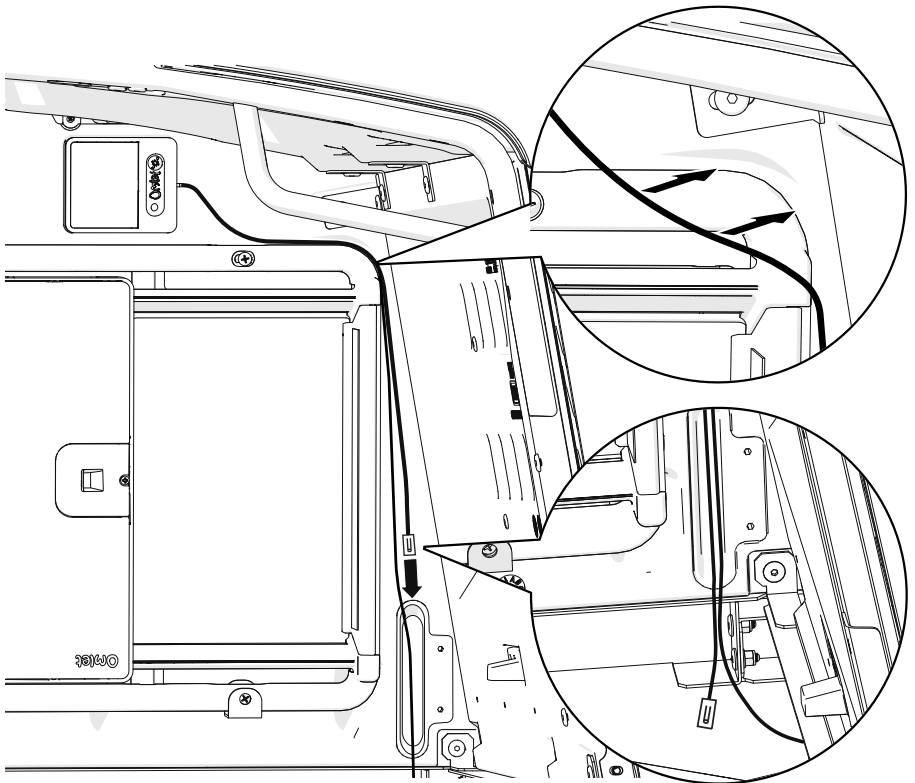

10

7

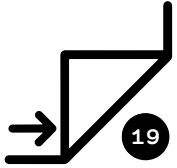
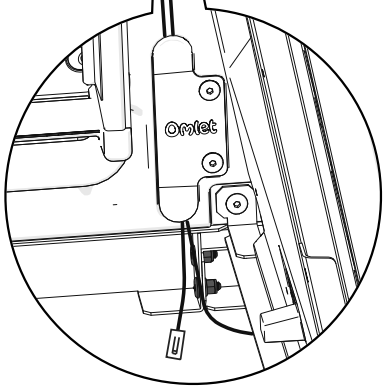
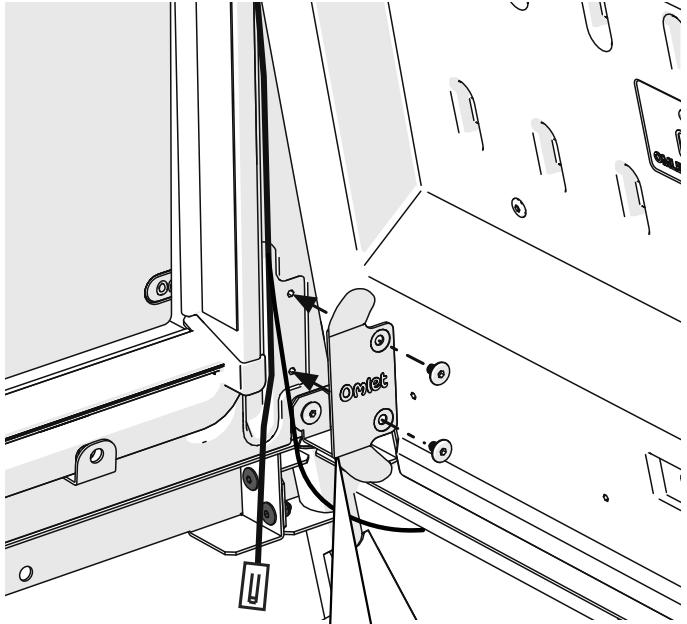
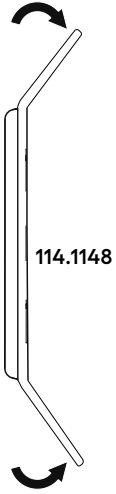
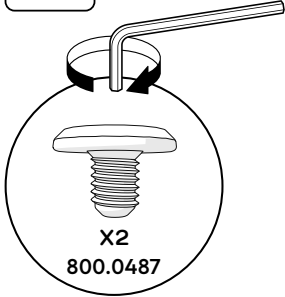

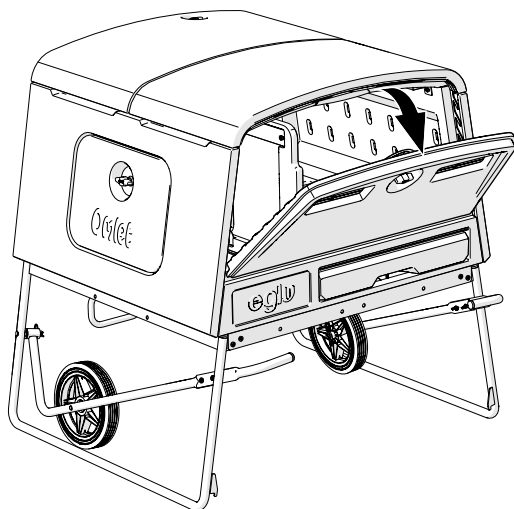
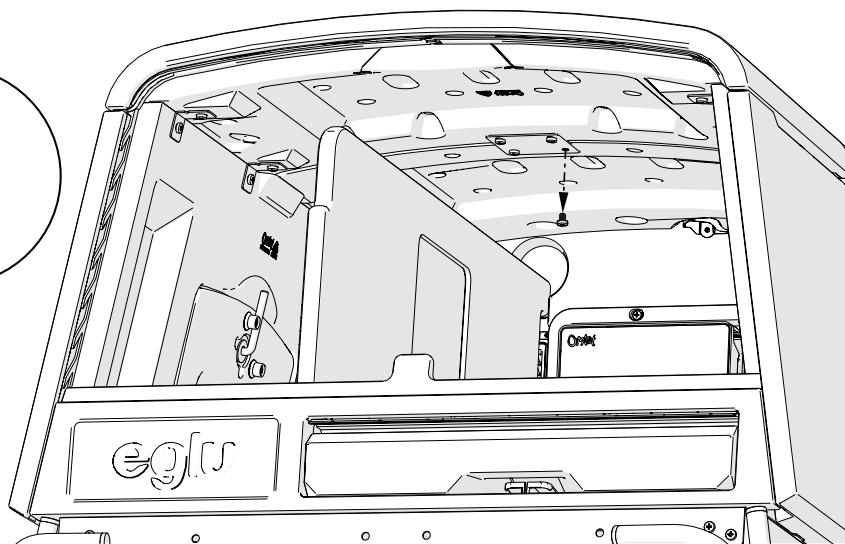
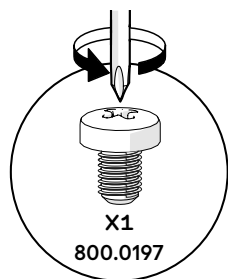
8**Installing the Coop Light in the Eglu Cube Mk2 House****DE** Installation des Stall-Lichts im Eglu Cube Mk2 Hühnerstall**FR** Installation de la lampe Omlet dans un nouveau grand poulailler Eglu Cube Mk2**NL** De kippenhoklamp in een Eglu Cube Mk2 installeren**IT** Installazione del faretto nell'Eglu Cube MK2**ES** Instalación de la luz del gallinero en el gallinero Eglu Cube Mk2**SE** Montera lampan i din Eglu Cube Mk2**DK** Monter lampen i et Eglu Cube Mk2 hønsehus**NO** Montering av hønsehuslampen i Eglu Cube Mk2 hønsehus**PL** Montaż Lampy w kurniku Eglu Cube Mk2**9**

10

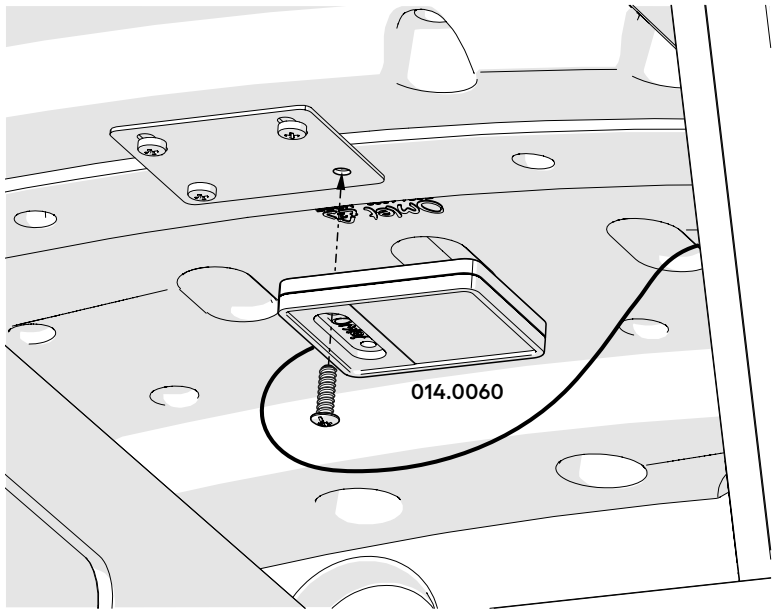
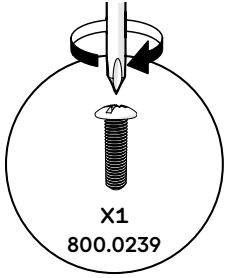

11

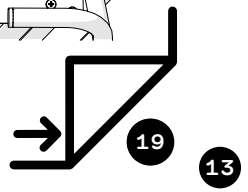
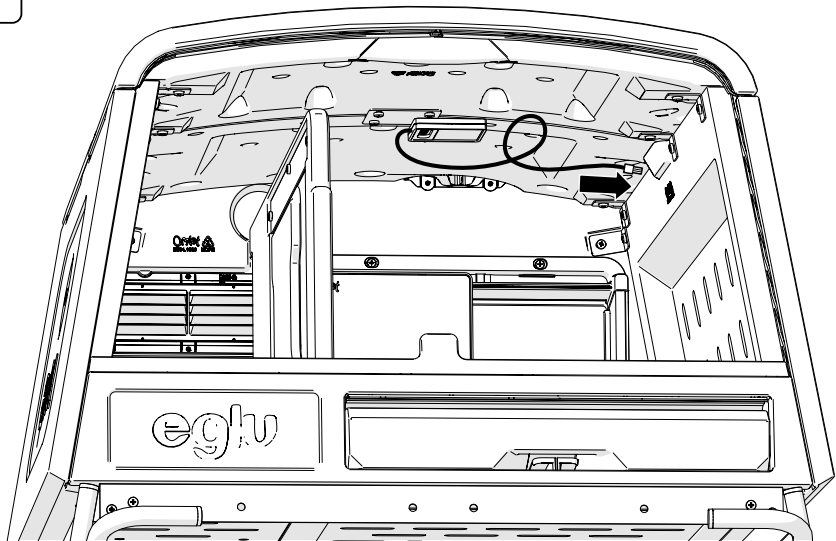

12

Installing the Coop Light in the Eglu Cube Mk1 House

- DE Installation des Stall-Lichts im Eglu Cube Mk1 Hühnerstall
- FR Installation de la lampe Omlet dans un nouveau grand poulailler Eglu Cube Mk1
- NL De kippenhoklamp in een Eglu Cube Mk1 installeren
- IT Installazione del faretto nell'Eglu Cube MK1
- ES Instalación de la luz del gallinero en el gallinero Eglu Cube Mk1
- SE Montera lampan i din Eglu Cube Mk1
- DK Monter lampen i et Eglu Cube Mk1 hønsehus
- NO Montering av hønsehuslampen i Eglu Cube Mk1 hønsehus
- PL Montaż Lampy w kurniku Eglu Cube Mk1

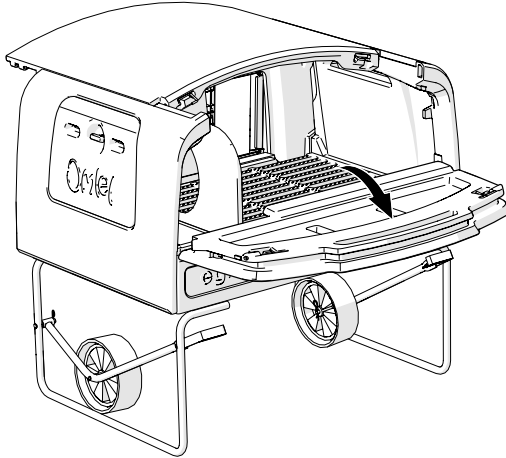

13

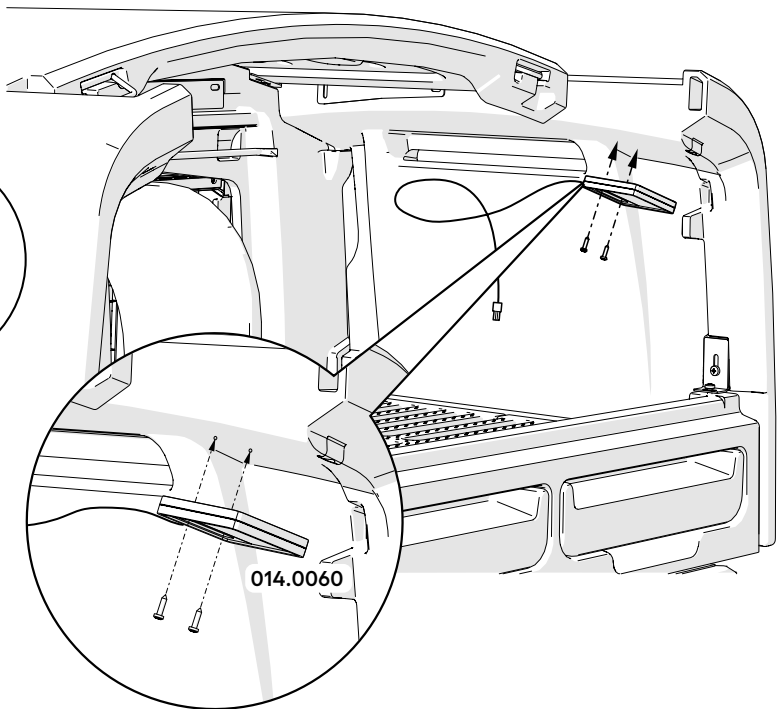

14

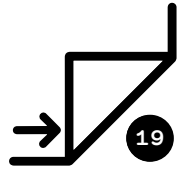
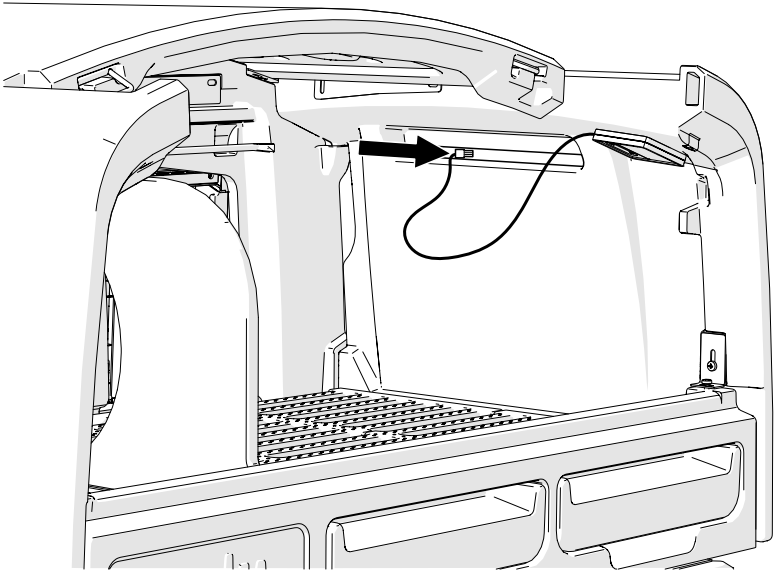

15

Installing the Coop Light on the Omlet Mesh

DE Installation des Stall-Lichts an einem Omlet Auslauf

FR Installation de la lampe Omlet sur les extensions des poulaillers Omlet

NL De kippenhoklamp op een Omlet ren installeren

IT Installazione del faretto su un recinto Omlet

ES Instalación de la luz para el gallinero en un recinto de malla Omlet

SE Montera lampan på en Omlet-gård

DK Monter lampen på en Omlet hønsegård

NO Monteringen av hønsehuslampen på Omlet-hønsegård

PL Montaż Lampy na wybiegu marki Omlet

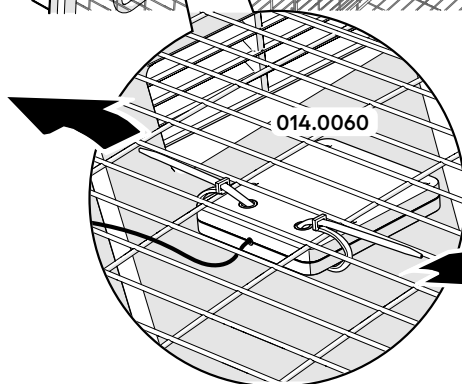
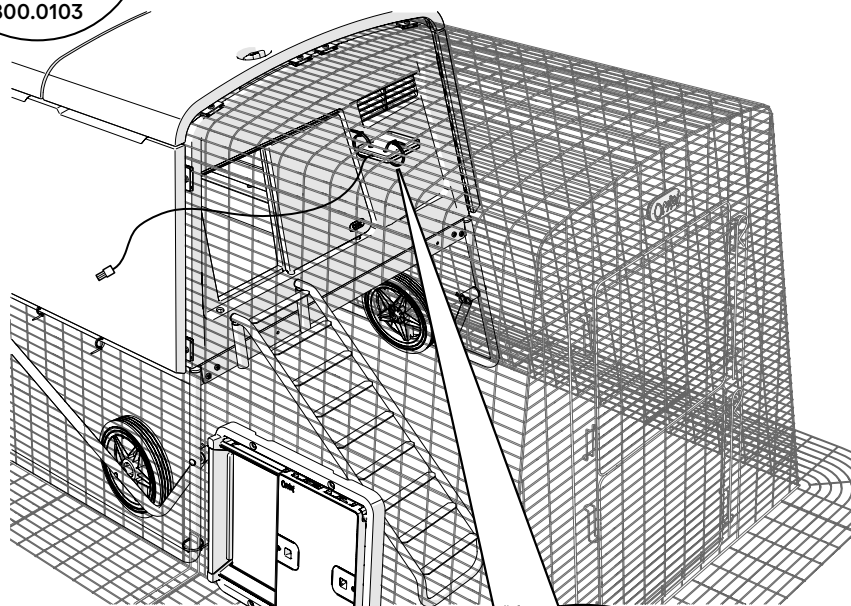
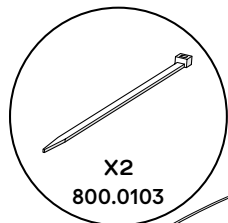

16

Installing the Coop Light on Non-Omlet Mesh

DE Installation des Stall-Lichts an einem nicht von Omlet entworfenen Auslauf

FR Installation de la lampe Omlet sur un grillage classique

NL De kippenhoklamp op niet-Omlet gaas installeren

IT Installazione del faretto in un recinto non Omlet

ES Instalación de la luz para el gallinero en un recinto de malla que no es de Omlet

SE Montera lampan på hönsnät

DK Montér lampen på almindeligt hønsenet

NO Montering av lampen på vanlig hønsenetting

PL Montaż Lampy na innym wybiegu

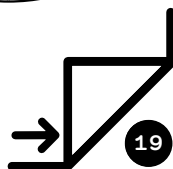
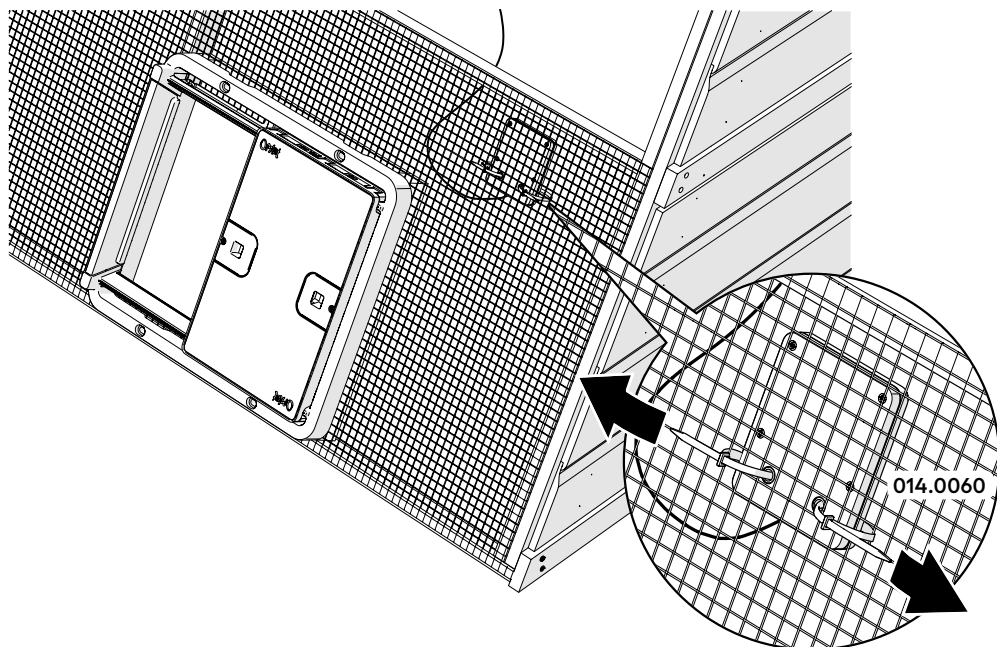
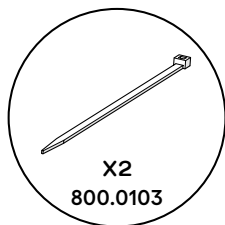

17

Installing the Coop Light on a wooden coop

DE Installation des Stall-Lichts in einem hölzernen Hühnerstall

FR Installation de la lampe Omlet sur un poulailler en bois

NL De kippenhoklamp op een houten hok installeren

IT Installazione del faretto in un pollaio in legno

ES Instalación de la luz para el gallinero en un gallinero de madera

SE Montera lampan i ett höns hus av trä

DK Monter lampen på et høns hus i træ

NO Montering av hønseluslampen på et høns hus i tre

PL Montaż Lampy w drewnianym kurniku

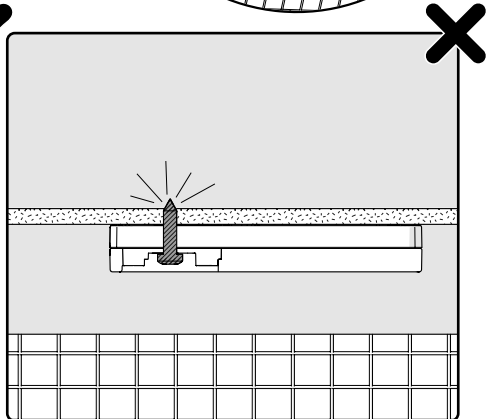
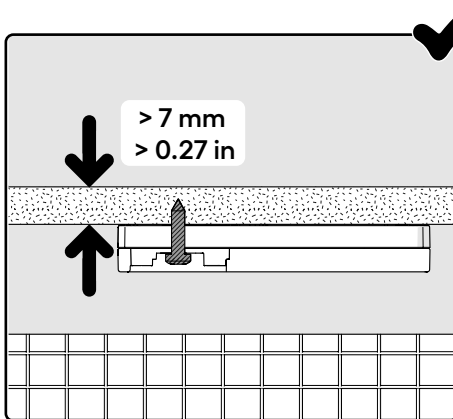
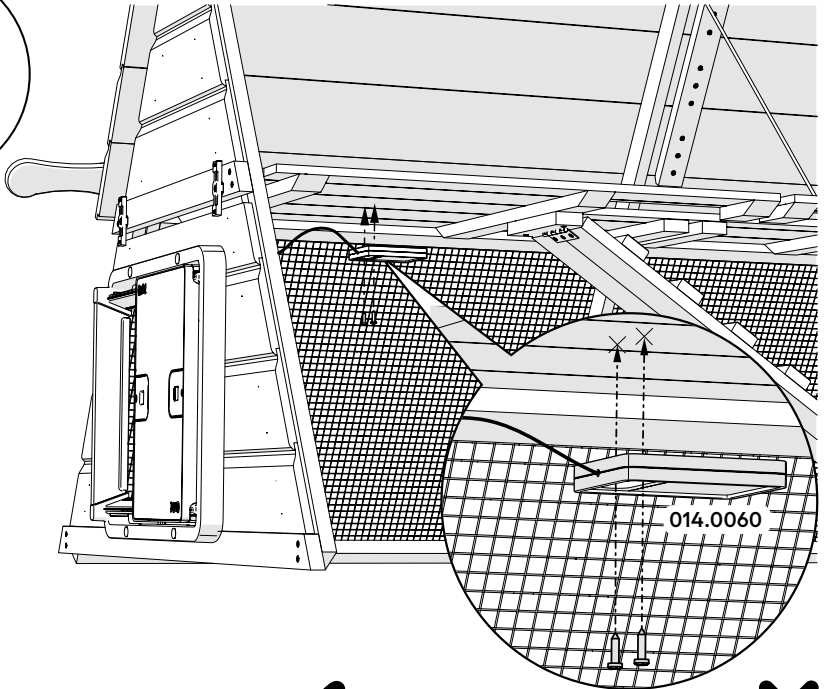
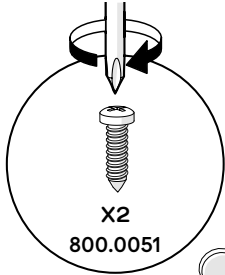

- DE Das Stall-Licht an die Steuereinheit der automatischen Tür anschließen
 FR Branchez la lampe Omlet au boîtier de la porte automatique
 NL De kippenhoklamp aansluiten op het bedieningspaneel van uw Autodoor
 IT Connettere il faretto al pannello di controllo dell'AutoDoor
 ES Conexión de la luz para el gallinero al panel de control de la puerta automática
 SE Koppla in lampan till kontrollpanelen på din Autodörr
 DK Sæt lampen til kontrolpanelet på din automatiske dør til hønsehuset
 NO Plugge hønsehuslampen inn i kontrollpanelet til den automatiske hønsehusdøren
 PL Podłączanie Lampy do Panelu Sterowania Drzwi Automacyjnych

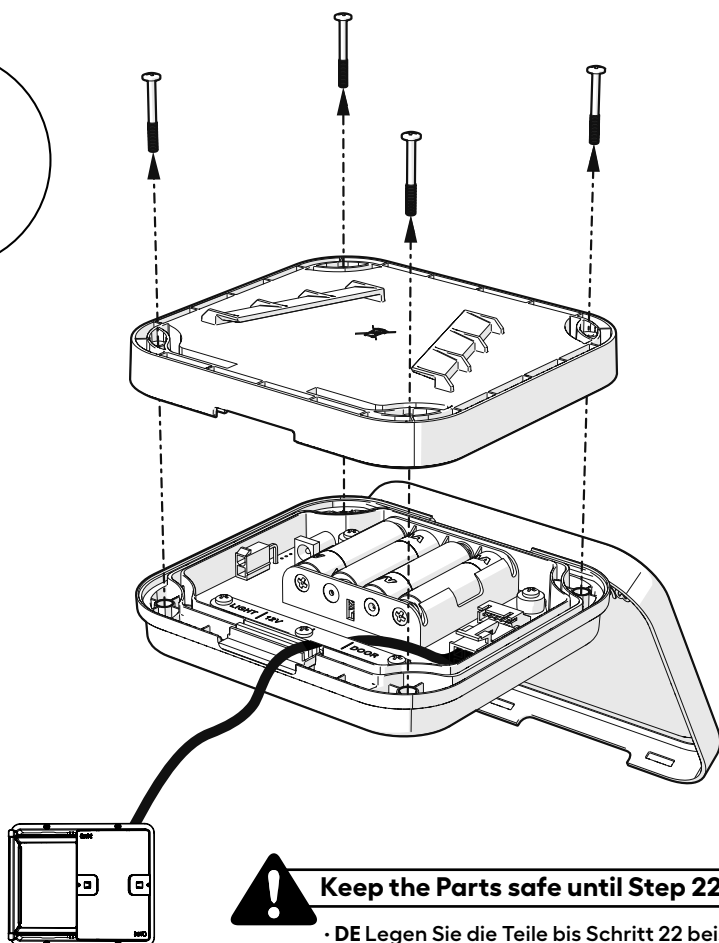
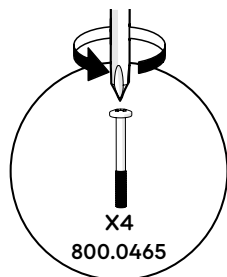

Keep the Parts safe until Step 22

- DE Legen Sie die Teile bis Schritt 22 beiseite
- FR Mettez ces pièces de côté pour l'étape 22
- NL Leg de onderdelen opzij tot stap 22
- IT Mettere da parte fino al Punto 22
- ES Guarde la pieza hasta el paso 22
- SE Lågg undan delarna till steg 22
- DK Læg delene til side indtil trin 22
- NO Legg delene til side til trinn 22
- PL Zachowaj części do kroku 22

19

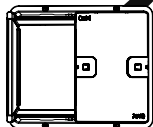
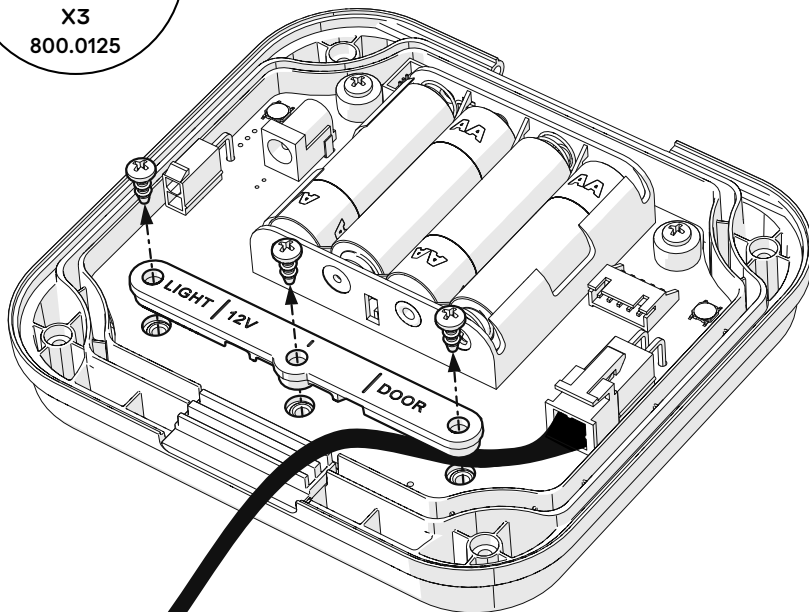
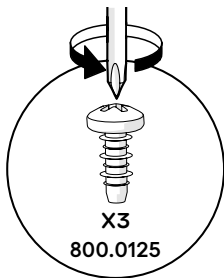

Keep the Parts safe until Step 21

- DE Legen Sie die Teile bis Schritt 21 beiseite
- FR Mettez ces pièces de côté pour l'étape 21
- NL Leg de onderdelen opzij tot stap 21
- IT Mettere da parte fino al Punto 21
- ES Guarde la pieza hasta el paso 21
- SE Lägg undan delarna till steg 21
- DK Læg delene til side indtil trin 21
- NO Legg delene til side til trinn 21
- PL Zachowaj części do kroku 21

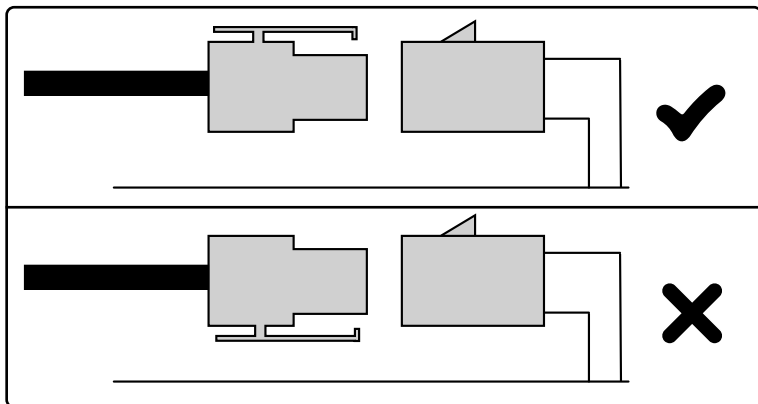
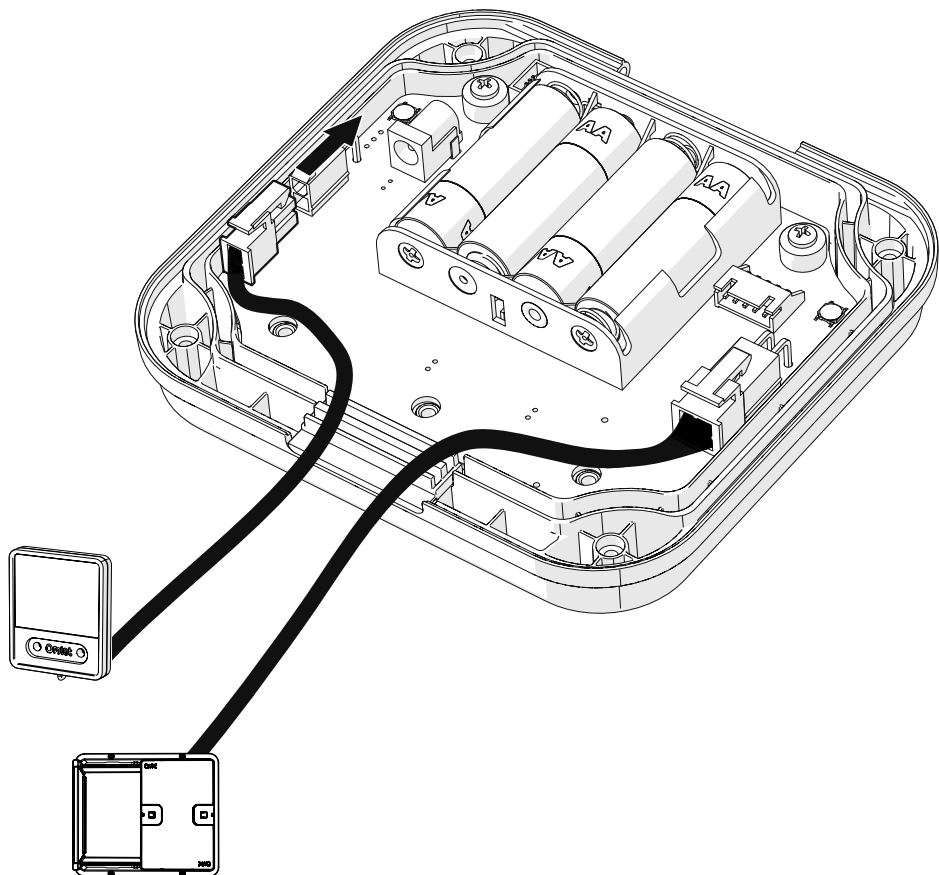

21

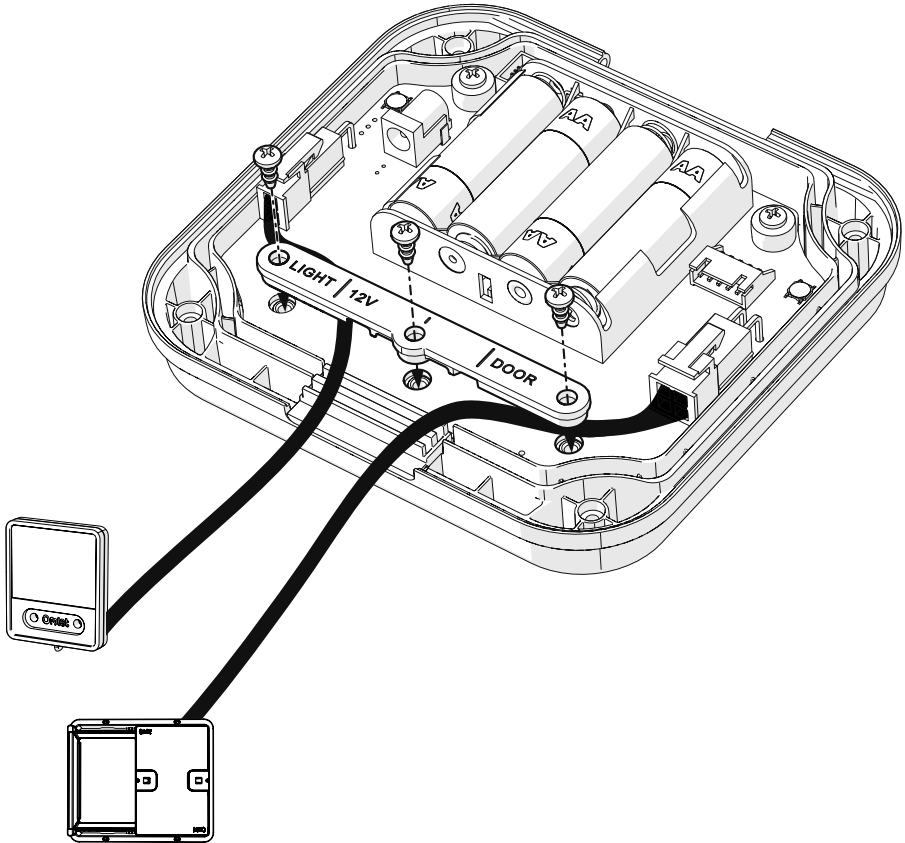
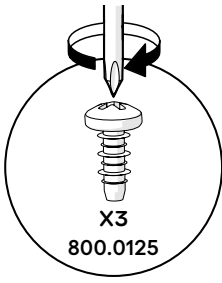

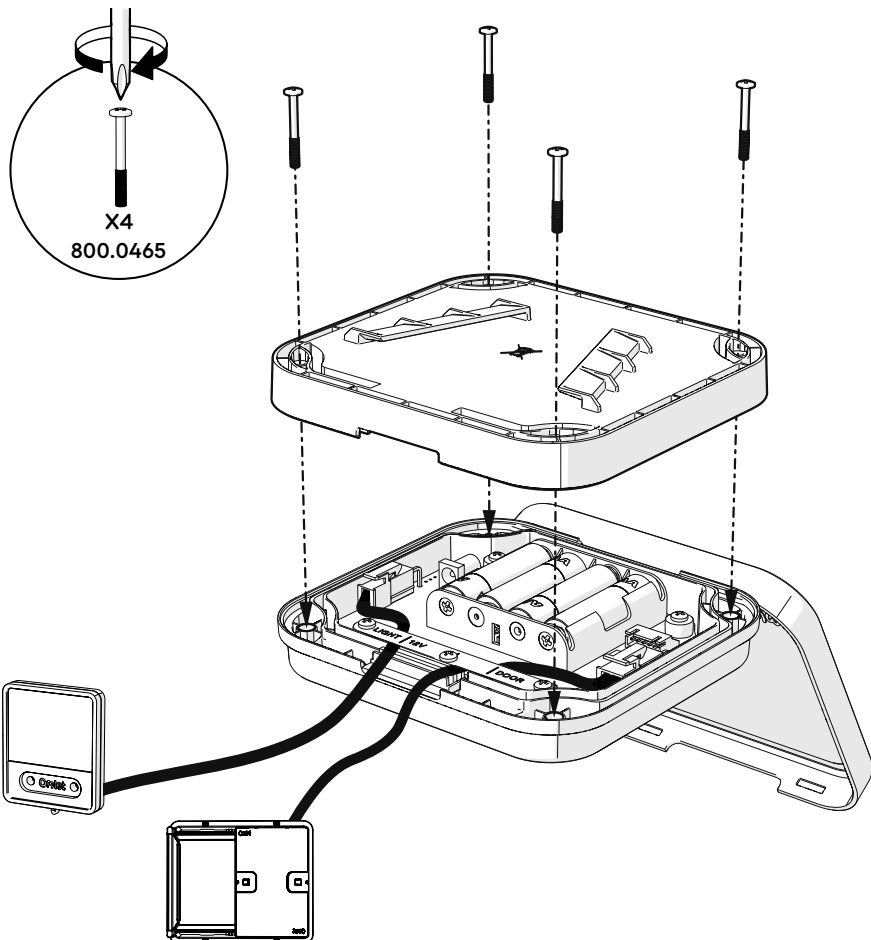

Neatly wrap up the remaining wire and secure it with a cable tie, out of the way of your chickens

- **DE** Wickeln Sie das restliche Kabel ordentlich auf und sichern Sie es mit einem Kabelbinder, sodass es Ihren Hühnern nicht im Weg hängt
- **FR** Enroulez soigneusement le fil restant et fixez-le avec un serre-câble, à l'écart de vos poulets
- **NL** Wikkel de resterende draad netjes op en zet hem vast met een kabelbinder, uit de buurt van uw kippen
- **IT** Avvolgi ordinatamente il filo rimanente e fissalo con una fascetta, lontano dai tuoi polli
- **ES** Envuelva cuidadosamente el cable restante y asegúrelo con una brida para cables, fuera del alcance de las gallinas
- **SE** Linda ordentligt ihop den återstående tråden och fäst den med ett buntband, ur vägen för dina kycklingar
- **DK** Pak den resterende ledning pænt ind og fastgør den med et kabelbinder, ude af vejen for dine kyllinger
- **NO** Pakk pent sammen den gjenværende ledningen og fest den med et kabelbånd, ute av veien for kyllingene dine
- **PL** Starannie owiń pozostały drut i zabezpiecz go opaską kablową, z dala od kurczaków

DE Schnellstart-Anleitung · FR Bien démarrer avec la porte automatique Omlet
 NL Snelstart handleiding · IT Guida Rapida · ES Guía rápida · SE Snabbguide
 DK Vejledning til hurtig start · NO Hurtigstart - veiledning
 PL Szybki Start

↑ Scroll UP button

💡 Press & Hold to turn light on/off

- DE Taste zum NACH OBEN scrollen; Drücken und gedrückt halten, um Licht an-/auszuschalten
- FR Bouton DÉFILEZ VERS LE HAUT; Appuyez et maintenez pour allumer ou éteindre l'éclairage
- NL Scroll OMHOOG knop; Houd ingedrukt om de verlichting aan/uit te zetten
- IT Pulsante Scorrimento in Alto; Tenere premuto per accendere/spegnere la luce
- SE UPP-knapp; Tryck och håll ner för att sätta på/stänga av valbart ljus
- DK OP-knap; Tryk og hold nede for at tænde / slukke valgfrit lys
- NO Bla opp-knapp; Trykk og hold for å slå lyset på/av
- PL Przycisk GÓRA; Wciśnij i przytrzymaj, aby włączyć/wyłączyć światło

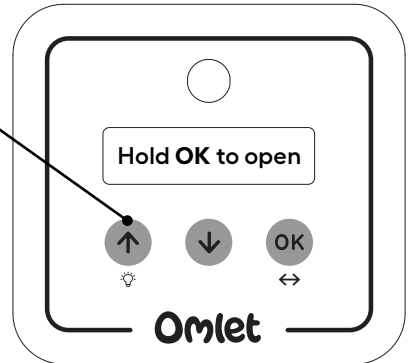

DE Einstellungen an der Steuereinheit · **FR** Réglages du menu du tableau de bord
NL Bedieningspaneel instellingen · **IT** Regolazioni del Menù del pannello di controllo
ES Ajustes del menú del panel de control · **SE** Ändringar i kontrollpanelen
DK Justeringer i kontrolpanelets menu · **NO** Endringer i menyen på kontrollpanelet
PL Operowanie Lampq w Panelu Sterowania

For general instructions on how to navigate through your Control Panel Menu, please refer to the main Autodoor Instruction Manual. To use the specific functions for the Coop Light in your Control Panel Menu, please see the instructions below:

- **DE** Generelle Instruktionen zur Bedienung der Steuereinheit lesen Sie bitte in der Anleitung der Autodoor nach. Für spezifische Hinweise zur Bedienung des Stall-Lichts beachten Sie bitte die folgenden Hinweise.
- **FR** Pour des instructions générales concernant la navigation dans le menu du tableau de bord, référez-vous à la notice de la porte automatique. Pour plus de détails sur les fonctions propres à la lampe pour poulailler Omlet, lisez les instructions ci-dessous :
- **NL** Raadpleeg voor algemene instructies over de navigatie door het menu van het bedieningspaneel de gebruiksaanwijzing van uw Autodoor. Volg onderstaande instructies voor specifieke kippenhoklamp-functies in uw bedieningspaneel:
- **IT** Per le istruzioni su come usare il Menù del pannello di controllo si rimanda al manuale dell'AutoDoor. Per le funzioni specifiche del faretto si legga la guida qui sotto:
- **ES** Para obtener instrucciones generales sobre la navegación por el menú del panel de control, consulte el manual de la puerta automática. Para más detalles sobre las funciones específicas de la luz del gallinero de Omlet, lea las instrucciones siguientes.
- **SE** Allmänna instruktioner för hur du använder kontrollpanelen finns i instruktionsmanualen till Autodörren. För funktioner som är specifika för lampan, fortsätt läs.
- **DK** Generelle instruktioner til hvordan du anvender menuen i kontrolpanelet findes i brugsvejledningen tilhørende den automatiske dør til hønseshuset. Følg brugsanvisningen her for at finde vejledning til specifikke funktioner ift. hønseshuslampen :
- **NO** For bruksanvisning om hvordan du bruker kontrollpanelet, vennligst se på bruksanvisningen til den automatiske hønseshusdøren. For de funksjonene som gjelder for hønseshuslampen i kontrollpanelmenyen, vennligst følg instruksjonene nedenfor:
- **PL** Aby dowiedzieć się, jak się poruszać po menu Panelu Sterowania, przeczytaj instrukcję obsługi Drzwi Automacyjnych. Aby dowiedzieć się więcej o funkcjach typowych dla Lampy do kurnika, prosimy o przeczytanie instrukcji poniżej:

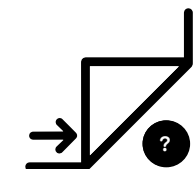

EN → 26

DE → 27

FR → 28

NL → 29

IT → 30

ES → 31

SE → 32

DK → 33

NO → 34

PL → 35

25

Manual Mode

EN

Your coop light will turn off automatically again 2 minutes after it has been turned on.

1. Press & Hold  button to turn the Coop Light On:

Light On..

2. Press & Hold  button again to turn the Coop Light Off:

Light Off..

26

Time Mode

Your coop light will turn on at the time that you have scheduled your door to close. This will encourage your chickens to go inside the coop. After 5 minutes the door will close and the coop light will turn off.

1. Press  to reach the mode menu item

5. NIGHT LIGHT: N

2. Press & Hold  to enable changing the value. The current option will flash

5. NIGHT LIGHT: 

3. Use   to change the option to YES

5. NIGHT LIGHT: 

4. Press & Hold  to confirm the value change

-- SAVED --

27

Light Mode

Your coop light will automatically turn on around 5-10 minutes before your door closes. This will encourage your chickens to go inside the coop. The coop light will turn off when the door closes.

1. Press  to reach the mode menu item

7. NIGHT LIGHT: N

2. Press & Hold  to enable changing the value. The current option will flash

7. NIGHT LIGHT: 

3. Use   to change the option to YES

7. NIGHT LIGHT: 

4. Press & Hold  to confirm the value change

-- SAVED --

25

Manueller Modus

DE

Ihr Stall-Licht schaltet sich 2 Minuten nach dem Einschalten automatisch wieder aus.

1. Drücken und halten Sie den



Knopf, um das Licht

Light On..

2. Drücken und halten Sie den



Knopf nochmals, um

Light Off..

26

Zeitmodus

Das Licht schaltet sich automatisch zu der Zeit an, zu der Sie die Tür zum Schließen eingestellt haben. So werden Ihre Hühner dazu angeregt in den Stall zu gehen, und nach 5 Minuten schließt sich dann die Stalltür und das Licht schaltet sich aus.

1. Drücken Sie



, um zum Menüpunkt "Night Light"

zu kommen.

5. NIGHT LIGHT: N

2. Drücken und halten Sie



, um den Wert ändern zu können. Die derzeitig ausgewählte Option blinkt nun.

5. NIGHT LIGHT: N

3. Benutzen Sie



, um "YES" auszuwählen

5. NIGHT LIGHT: Y

4. Drücken und halten Sie



, um die Einstellung zu

speichern.

-- SAVED --

27

Lichtmodus

Das Licht im Stall wird sich automatisch 5-10 Minuten vor dem Schließen der Tür einschalten. So werden Ihre Hühner dazu animiert in den Stall zu gehen. Das Licht schaltet sich aus, wenn die Tür sich schließt.

1. Drücken Sie



, um zum Menüpunkt "Night

Light" zu kommen.

7. NIGHT LIGHT: N

2. Drücken und halten Sie



, um den Wert ändern zu können. Die derzeitig ausgewählte Option blinkt nun.

7. NIGHT LIGHT: N

3. Benutzen Sie



, um "YES" auszuwählen

7. NIGHT LIGHT: Y

4. Drücken und halten Sie



, um die Einstellung zu

-- SAVED --

La lumière de votre poulailler s'éteindra automatiquement 2 minutes après avoir été allumée.

1. Gardez  appuyé pour allumer la lampe:

Light On..

2. Appuyez à nouveau sur  pour l'éteindre :

Light Off..

La lumière du poulailler s'allumera à l'heure à laquelle vous avez programmé la fermeture de la porte. Elle incitera vos poules à se rendre dans le poulailler. La porte se fermera 5 minutes plus tard et la lumière s'éteindra d'elle-même.

1. Appuyez sur  pour afficher le réglage de la lumière

5. NIGHT LIGHT: N

2. Gardez  appuyé pour pouvoir changer le réglage. Celle que vous utilisez clignotera

5. NIGHT LIGHT: 

3. Utilisez   pour sélectionner YES

5. NIGHT LIGHT: 

4. Gardez  appuyé pour confirmer le changement de réglage

-- SAVED --

La veilleuse s'allumera automatiquement 5-10 minutes avant que la porte ne se ferme. Elle incitera vos poules à se rendre dans le poulailler. La lumière s'éteindra d'elle-même lorsque la porte se fermera.

1. Appuyez sur  pour afficher le réglage de la lumière

7. NIGHT LIGHT: N

2. Gardez  appuyé pour changer le réglage. Celui que vous utilisez clignotera

7. NIGHT LIGHT: 

3. Utilisez   pour sélectionner YES

7. NIGHT LIGHT: 

4. Gardez  appuyé pour confirmer le changement de réglage

-- SAVED --

25

Manual-mode

NL

Uw kippenhoklamp zal automatisch weer uitgaan, 2 minuten nadat deze is aangezet.

1. Houd de knop  ingedrukt om de kippenhoklamp aan te zetten:

Light On..

2. Houd de knop  opnieuw ingedrukt om de kippenhoklamp uit te schakelen:

Light Off..

26

Time-mode

Uw kippenhoklamp zal gaan branden op de tijd die u heeft ingesteld voor het sluiten van uw kippenhokdeur. Dit moedigt uw kippen aan om in hun hok te gaan. Na 5 minuten sluit de deur en gaat de kippenhoklamp uit.

1. Druk op  om het mode menu te bereiken.

5. NIGHT LIGHT: N

2. Houd  ingedrukt om de waarde aan te passen. De huidige instelling knippert

5. NIGHT LIGHT: 

3. Gebruik   om YES te selecteren

5. NIGHT LIGHT: 

4. Houd  ingedrukt om de aanpassing te bevestigen

-- SAVED --

27

Daglicht-mode

5 tot 10 minuten voordat de deur sluit zal uw kippenhoklamp automatisch aan gaan. Dit moedigt uw kippen aan om in hun hok te gaan. Na het sluiten van de deur gaat de kippenhoklamp uit.

1. Druk op  om naar het instellingsmenu te gaan

7. NIGHT LIGHT: N

2. Houd  ingedrukt om de waarde aan te passen. De huidige instelling knippert

7. NIGHT LIGHT: 

3. Gebruik   om YES te selecteren

7. NIGHT LIGHT: 

4. Houd  ingedrukt om de aanpassing te bevestigen

-- SAVED --

La luce del pollaio si spegnerà automaticamente dopo 2 minuti che è stata accesa.

1. Tenere premuto il pulsante  per accendere il faretto:

Light On..

2. Tenere premuto il bottone  di nuovo per spegnere il faretto:

Light Off..

La luce del pollaio si accenderà quando avrete programmato di far chiudere la porta. Questo incoraggerà le galline ad entrare nel pollaio. Dopo 5 minuti la porta si chiuderà e le luci si spegneranno.

1. Premere  per raggiungere la modalità sul menù

5. NIGHT LIGHT: N

2. Tieni premuto  per cambiare i valori. L'opzione corrente lampeggerà sullo schermo

5. NIGHT LIGHT: 

3. Usare   per selezionare YES

5. NIGHT LIGHT: 

4. Tenere premuto  per confermare il cambio di valori

-- SAVED --

La luce si accenderà automaticamente 5-10 minuti prima che la porta del pollaio si chiuda. Questo incoraggerà le galline ad entrare dentro il pollaio. La luce si spegnerà una volta che la porta sarà chiusa.

1. Premere  per raggiungere la modalità sul menù

7. NIGHT LIGHT: N

2. Tieni premuto  per cambiare i valori. L'opzione corrente lampeggerà sullo schermo

7. NIGHT LIGHT: 

3. Usare   per selezionare YES

7. NIGHT LIGHT: 

4. Tenere premuto  per confermare il cambio di valori

-- SAVED --

25

Modo manual

ES

La luz del gallinero volverá a apagarse automáticamente 2 minutos después de encenderse.

1. Mantenga pulsado el botón  para encender la luz para el gallinero:

Light On..

2. Pulse de nuevo  para apagar la luz:

Light Off..

26

Modo horario

La luz para el gallinero se encenderá a la hora en que haya programado el cierre de la puerta. Esto animará a sus gallinas a entrar en el gallinero. Después de 5 minutos la puerta se cerrará y la luz del gallinero se apagará.

1. Pulse  para acceder al modo en el menú

5. NIGHT LIGHT: N

2. Mantenga pulsado  para poder cambiar el valor. La opción actual parpadeará

5. NIGHT LIGHT: N

3. Utilice   para cambiar la opción a YES

5. NIGHT LIGHT: Y

4. Mantenga pulsado  para confirmar el cambio de ajuste

-- SAVED --

27

Modo luz

La luz del gallinero se encenderá automáticamente unos 5-10 minutos antes de que se cierre la puerta. Esto animará a sus gallinas a entrar en el gallinero. La luz del gallinero se apagará cuando se cierre la puerta.

1. Pulse  para acceder al modo en el menú

7. NIGHT LIGHT: N

2. Mantenga pulsado  para poder cambiar el valor. La opción actual parpadeará

7. NIGHT LIGHT: N

3. Utilice   para cambiar la opción a YES

7. NIGHT LIGHT: Y

4. Mantenga pulsado  para confirmar el cambio de ajuste

-- SAVED --

25

Manuell inställning

SE

Hönshuslampan släcks automatiskt 2 minuter efter att den tänts.

1. Tryck och håll ner  -knappen för att tända lampan:

Light On..

2. Tryck och håll ner  -knappen för att släcka lampan:

Light Off..

26

Tidsinställning

Lampan kommer tändas vid tiden du har ställt in din dörr att stänga på. Det kommer uppmuntra dina höns att gå in i huset. Efter 5 minuter kommer dörren stängas, och lampan kommer släckas.

1. Tryck på  för att komma till inställningsmenyn

5. NIGHT LIGHT: N

2. Tryck och håll ner  för att kunna ändra inställningarna. Den nuvarande inställningen kommer blinka

5. NIGHT LIGHT: 

3. Använd   för att ändra till YES

5. NIGHT LIGHT: 

4. Tryck och håll ner  för att bekräfta ändringarna

-- SAVED --

27

Ljusinställning

Lampan kommer automatiskt tändas 5-10 minuter innan dörren stängs. Det kommer uppmuntra dina höns att gå in i huset. Lampan kommer släckas när dörren stängs.

1. Tryck på  för att komma till inställningsmenyn

7. NIGHT LIGHT: N

2. Tryck och håll ner  för att kunna ändra inställningarna. Den nuvarande inställningen kommer blinka

7. NIGHT LIGHT: 

3. Använd   för att ändra till YES

7. NIGHT LIGHT: 

4. Tryck och håll ner  för att bekräfta ändringarna

-- SAVED --

25

Manuel indstilling

DK

Din hønseluslampe slukker automatisk igen 2 minutter efter, at den er blevet tændt.

1. Tryk på  -for at tænde lampen :

Light On..

2. Tryk på  -og hold nede for at slukke lampen igen:

Light Off..

26

Tidsindstilling

Hønseluslampe tændes på det tidspunkt, du indstiller døren til at lukke. Dette vil tilskynde dine høns til at gå op i hønselus. Efter 5 minutter lukker døren, og lyset slukkes.

1. Tryk på  -for at komme til funktionen i indstillingsmenuen

5. NIGHT LIGHT: N

2. Tryk på  og hold nede for at kunne ændre indstillingen. Den valgte indstilling blinker

5. NIGHT LIGHT: 

3. Anvend   for at ændre værdien til YES

5. NIGHT LIGHT: 

4. Tryk på  og hold nede for at bekræfte ændringen

-- SAVED --

27

Lysindstilling

Hønseluslampe tændes automatisk ca. 5-10 minutter før døren lukkes. Dette vil tilskynde dine høns til at gå op i hønselus. Lyset slukkes når døren er lukket.

1. Tryk på  -for at komme til funktionen i indstillingsmenuen

7. NIGHT LIGHT: N

2. Tryk på  og hold nede for at kunne ændre indstillingen. Den valgte indstilling blinker

7. NIGHT LIGHT: 

3. Anvend   for at ændre værdien til YES

7. NIGHT LIGHT: 

4. Tryk på  og hold nede for at bekræfte ændringen

-- SAVED --

25

Manuell innstilling

NO

Hønehus lampen slås automatisk av igjen 2 minutter etter at det er slått på.

1. Trykk og hold nede  -knappen for å slå på lyset:

Light On..

2. Trykk og hold nede  -knappen igjen for å slå av lyset:

Light Off..

26

Tidsinnstilling

Hønehuslampen vil skrus på på tidspunktet du har innstilt døren til å lukkes. Dette vil oppføre hønene dine til å gå inn i hønehuset. Etter 5 minutter vil døren lukkes og lyset skrus av.

1. Trykk på  -knappen for å komme til meny punkt MODE

5. NIGHT LIGHT: N

2. Trykk og hold nede  for å endre innstillingen. Nåværende innstilling vil blinke.

5. NIGHT LIGHT: N 

3. Bruk   for å endre til YES

5. NIGHT LIGHT: Y 

4. Trykk og hold nede  for å bekrefte endringene

-- SAVED --

27

Lysinnstilling

Hønehuslampen vil automatisk skrus på rundt 5-10 minutter før døren stenges. Dette vil oppføre hønene dine til å gå inn i hønehuset. Lyset slukkes når døren lukkes.

1. Trykk på  for å komme til meny punkt MODE

7. NIGHT LIGHT: N

2. Trykk og hold nede  for å kunne endre verdi. Nåværende innstilling vil blinke

7. NIGHT LIGHT: N 

3. Bruk   for å endre til YES

7. NIGHT LIGHT: Y 

4. Trykk og hold nede  for å bekrefte endringene

-- SAVED --

25

Tryb Manualny

PL

Światło wyłączy się automatycznie ponownie 2 minuty po włączeniu.

1. Wciśnij i trzymaj , aby włączyć Lampę:

Light On..

2. Wciśnij i trzymaj , aby wyłączyć Lampę:

Light Off..

26

Tryb Czasowy

Twoja Lampa do kurnika włączy się o godzinie, na którą nastawione jest zamknięcie Drzwi Automacyjnych. To zachęci Twoje kury do powrotu do kurnika. Po 5 minutach Drzwi się zamkną, a Lampa zgaśnie.

1. Wciśnij , aby dostać się do menu po prawej

5. NIGHT LIGHT: N

2. Wciśnij i trzymaj , aby umożliwić zmianę wartości. Obecnie zaznaczona opcja zacznie migać

5. NIGHT LIGHT: 

3. Za pomocą   zmień wartość na Y (YES)

5. NIGHT LIGHT: 

4. Wciśnij i trzymaj , aby potwierdzić zmianę wartości

-- SAVED --

27

Tryb Świetlny

Twoja Lampa włączy się automatycznie od 5 do 10 minut przed zaplanowanym zamknięciem Drzwi. To zachęci Twoje kury do powrotu do kurnika. Lampa do kurnika zgaśnie, gdy Drzwi się zamkną.

1. Wciśnij , aby dostać się do menu po prawej

7. NIGHT LIGHT: N

2. Wciśnij i trzymaj , aby umożliwić zmianę wartości. Obecnie zaznaczona opcja zacznie migać

7. NIGHT LIGHT: 

3. Za pomocą   zmień wartość na Y (YES)

7. NIGHT LIGHT: 

4. Wciśnij i trzymaj , aby potwierdzić zmianę wartości

-- SAVED --

Omlet



Please reuse,
compost,
recycle.

© Copyright Omlet Ltd. 2024

Design registered, patent pending

Omlet is a registered trademark of Hebe Studio Ltd.

820.0460_Instruction Manual Coop Light_06/03/2024



5 055358 819861 >



FR

Cet appareil,
ses accessoires
et cordons
se recyclent

À DÉPOSER
EN MAGASIN



OU



À DÉPOSER
EN DÉCHÈTERIE

Points de collecte sur www.quefairedemesdechets.fr
Privilégiez la réparation ou le don de votre appareil !