

ZIPPI TUNNEL SYSTEM

Assembly guide

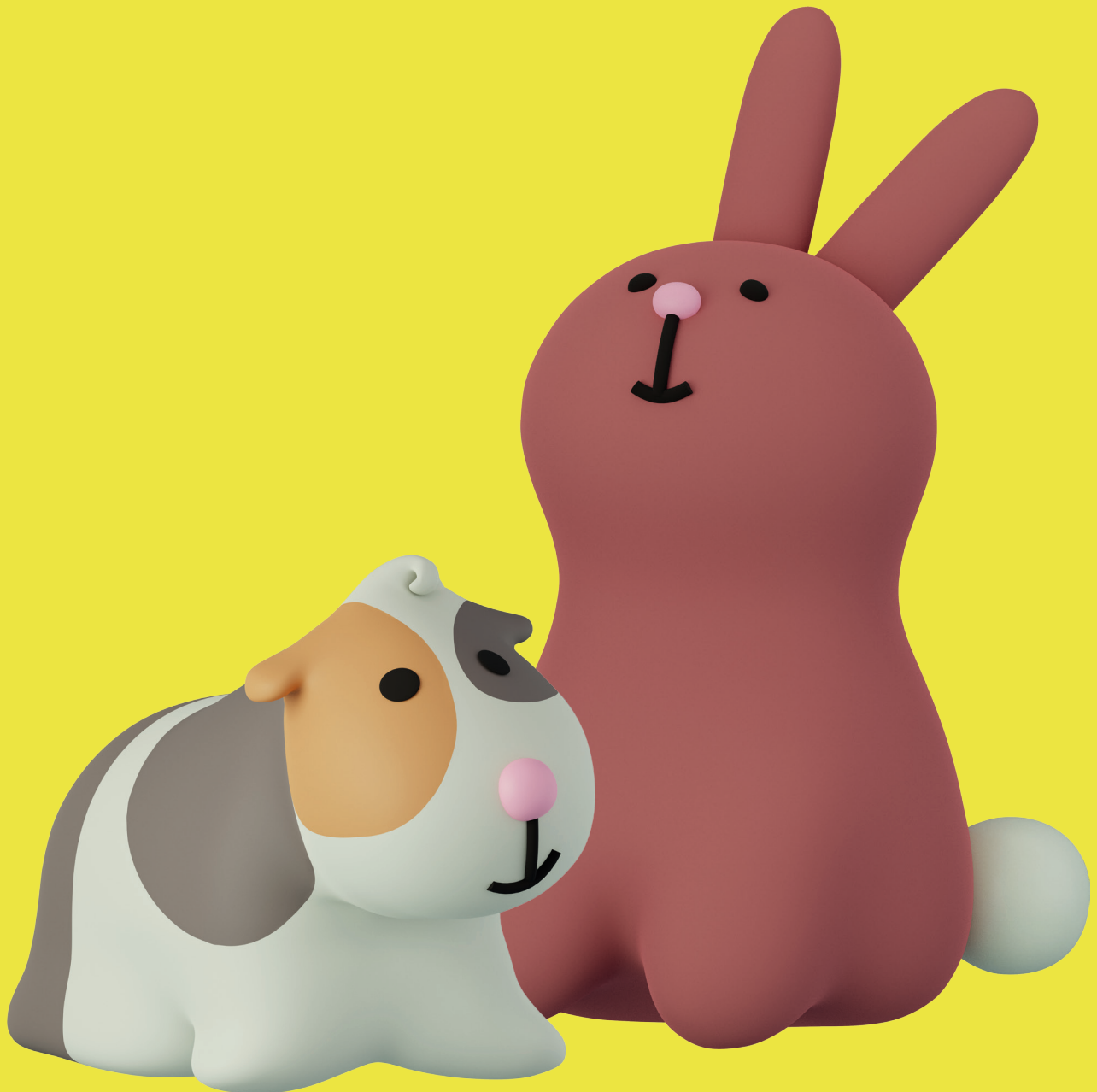

Omlet

System Modules:

DE Systemmodule: · **FR** Modules du système : · **NL** Systeemmodules:
IT Moduli di sistema: · **ES** Módulos del sistema: · **SE** Systemmoduler · **DK** Systemmoduler:

063.0003: Tunnel Door Frame

DE Tunnel Türrahmen · **FR** Cadre de la porte · **NL** Tunnel deurframe · **IT** Pannello d'accesso · **ES** 063.0003: Marco de la puerta del túnel · **SE** Tunneldörram · **DK** Tunnel dørramme

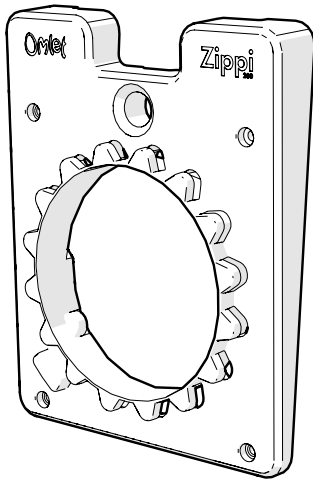

x1
 Door Frame
 Front
 063.1030

810.0059: Mesh Edge Protectors

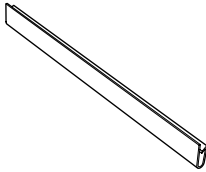

x4
 Mesh Edge
 Protector 180
 810.1066

063.0020: Fixings Pack Tunnel Door



x2
 M6x60mm
 Pozi Pan
 Screw
 800.0312



x2
 M6x40mm
 Pozi Pan
 Screw
 800.0305

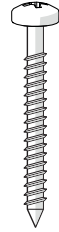

x4
 6x55mm
 Wood Screw
 800.0142



x4
 M6 Wing Nut
 800.0196

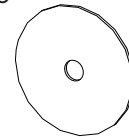

x4
 Washer
 810.0244

063.0018: Tunnel Door Kit

DE Tunnel Türset · **FR** Les pièces de la porte · **NL** Tunnel deurset · **IT** Kit per la porta · **SE** Tunneldörrskit · **ES** 063.0018: Kit de puerta del túnel · **DK** Tunneldør samlesæt

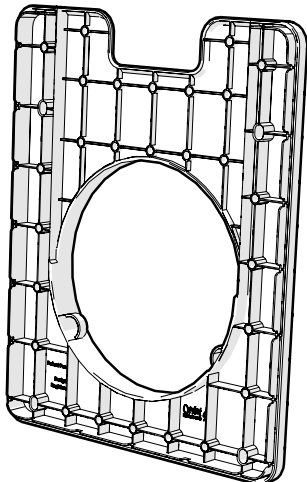

x1
 Door Frame
 Rear
 063.1017

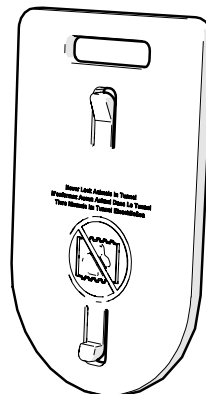

x1
 Sliding Door
 063.0013

063.0004: Straight Tunnel Connector

DE Gerades Tunnel-Verbindungsstück · **FR** Connecteur droit · **NL** Rechte tunnelaansluiting
IT Connettore per tunnel dritto · **ES** 063.0004: Conector de túnel recto · **SE** Rak tunnel - anslutning
DK Forbindelsesled - lige tunnel

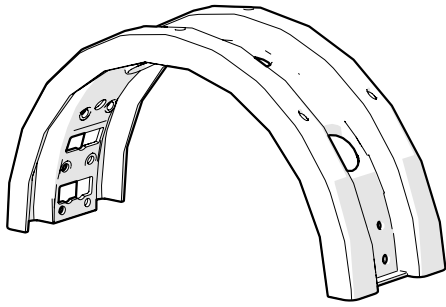

x2
Tunnel
Connector
Straight
063.1004

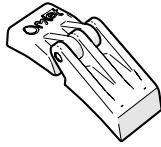

x1
Hinge
Assembly
063.0015

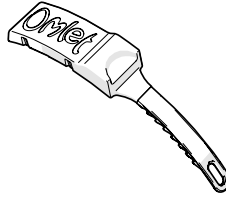

x1
Zip Belt
063.1005

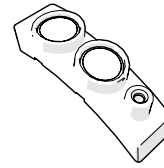

x1
Zip Catch
063.0014

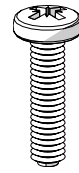

x1
M4x16mm
Machine
Screw
800.0245

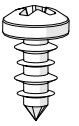

x12
3.5x8mm
Screw
800.0229

063.0006: Angled Tunnel Connector

DE 063.0006: Abgewinkelter Tunnelanschluss · **FR** 063.0006 : Connecteur coudé pour tunnel
NL 063.0006: Schuine tunnelverbinding · **IT** 063.0006: Connettore ad angolo per tunnel
ES 063.0006: Conector de túnel en ángulo · **SE** 063.0006: Vinklad tunneltunnelanslutning
DK 063.0006: Vinklet tunnelkobling

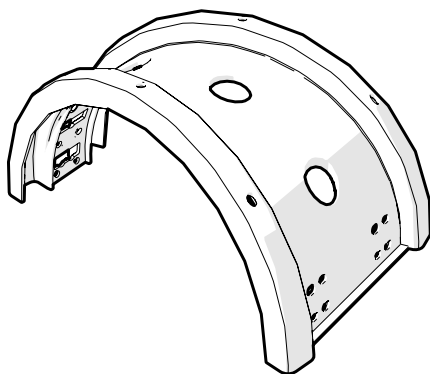

x2
Tunnel
Connector
Angled
063.1027

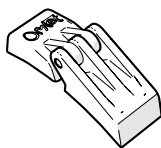

x2
Hinge
Assembly
063.0015

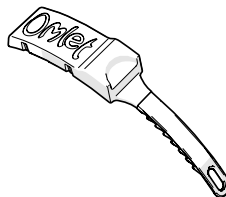

x1
Zip Belt
063.1005

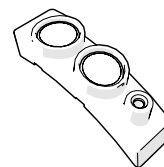

x1
Zip Catch
063.0014

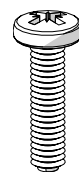

x1
M4x16mm
Machine
Screw
800.0245

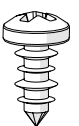

x16
3.5x8mm
Screw
800.0229

063.0010: Tunnel T-Junction

DE Tunnel T-Kreuzung · **FR** Raccordement en T
NL Tunnel T-kruising · **IT** Giunzione a T · **ES** 063.0010:
Unión en T del túnel · **SE** T-korsning **DK** Tunnel T-kryds

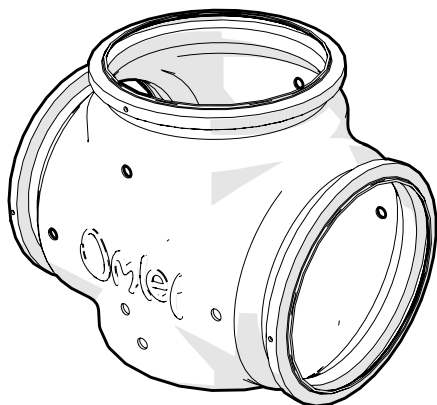

x1
Tunnel T - Junction
063.1020

063.0012: Tunnel 90°

DE Rechtwinkliger Tunnel · **FR** Raccordement en angle droit
NL Tunnel 90° · **IT** Tunnel 90° · **ES** 063.0012: Túnel 90°
SE Tunnel 90° · **DK** Tunnel 90°

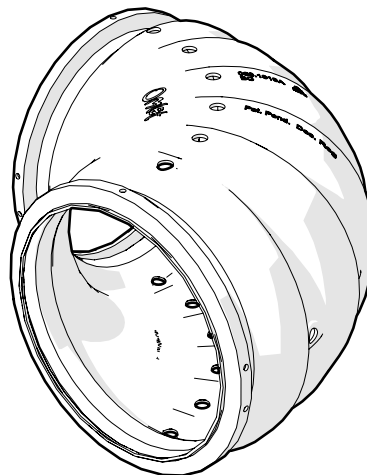

x1
Tunnel 90°
063.1019

063.0007: Zippi Tunnel Single Pack

DE 1m Tunnel · **FR** Tunnel 1m · **NL** 1m Tunnel
IT Tunnel - 1m · **ES** 063.0007: Pack Individual de Túnel
Zippi **SE** 1m tunnel · **DK** 1m tunnel

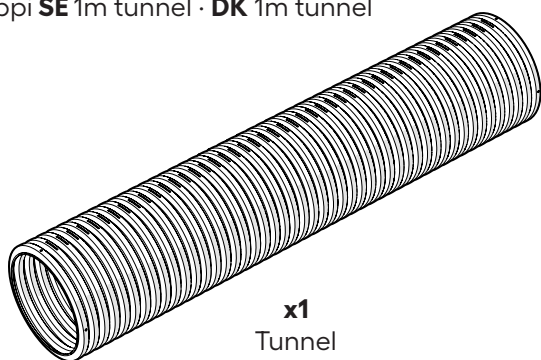

x1
Tunnel
Straight
063.1003

063.0008: Zippi Tunnel Twin Pack

DE 2m Tunnel · **FR** Tunnel 2m · **NL** 2m Tunnel
IT Tunnel - 2m · **ES** 063.0008: Pack doble de túnel Zippi
SE 2m tunnel · **DK** 2m tunnel

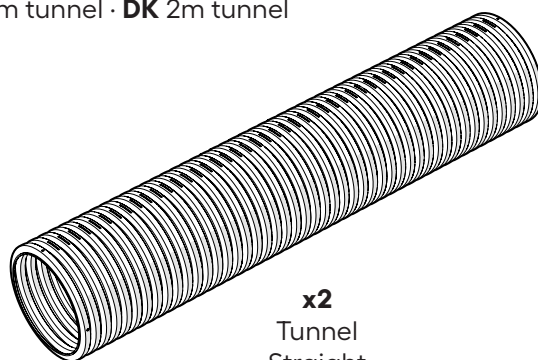

x2
Tunnel
Straight
063.1003

063.0011: T-Junction Hay Holder/ Lookout

DE 063.0011: T-Kreuzung und Heuraufe/Aussichtspunkt
FR 063.0011 : Réserve à foin / poste d'observation pour
raccordement en T
NL 063.0011: T-splitsing hooiholder/uitkijkpost
IT 063.0011: Contenitore per il fieno/Torretta panoramica
per giunzione a T
ES 063.0011: Soporte de heno/Mirador en unión en T
SE 063.0011: T-korsning med höstall/utkikstorn
DK 063.0011: T-stykke til høholder/udkigspost

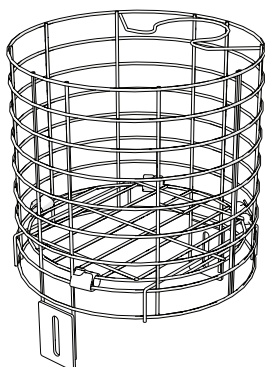

063.0023: Tunnel Supports

DE Tunnelstützen · **FR** Pieds du tunnel · **NL** Tunnelsteunen
IT Supporti per tunnel · **ES** 063.0023: Soportes de túnel
SE Tunnelstöd · **DK** Støtterammer

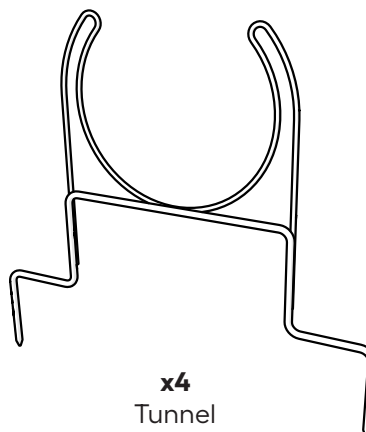

x4
Tunnel
Support
063.0024

To attach to Omlet mesh panels you will need...

DE Zur Befestigung an Omlet-Gitterelementen benötigen Sie... · **FR** Pour fixer le Zippi Tunnel à une grille Omlet, il vous faudra... · **NL** Om te bevestigen aan metalen panelen van het merk Omlet heeft uw nodig... · **IT** Per attaccare Zippi a pannelli a rete di metallo avrete bisogno di... · **ES** Para fijar a los paneles de malla Omlet necesitará... · **SE** För att fästa på Omlets nätpaneler behöver du... · **DK** For at montere på Omlets netpaneler skal du bruge ...

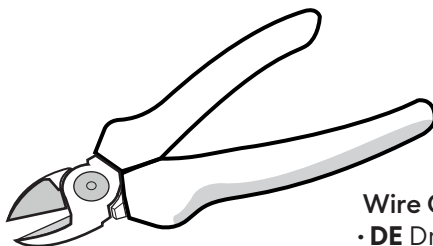

Wire Cutters

- **DE** Drahtschneider
- **FR** Pince coupante
- **NL** Draadtang
- **IT** Pinza tagliafili
- **ES** Cortaalambres
- **SE** Avbitartång
- **DK** Bidetang

To attach to wooden panels you will need...

DE Zur Befestigung an Holzwänden benötigen Sie... · **FR** Pour fixer le Zippi Tunnel à un panneau en bois, il vous faudra... · **NL** Om te bevestigen aan houten panelen heeft u nodig... · **IT** Per attaccare Zippi a pannelli di legno avrete bisogno di... · **ES** Para fijar a paneles de madera necesitará... · **SE** För att fästa på träpaneler behöver du... · **DK** For at montere på træpaneler skal du bruge ...

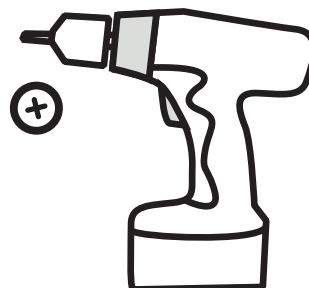
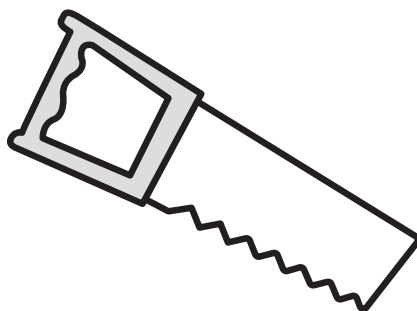
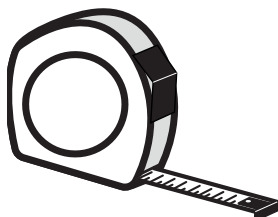

For more support go to: www.omlet.co.uk/support/

DE Weitere Unterstützung finden Sie unter www.omlet.de/support/

FR Pour des instructions plus détaillées, veuillez consulter la page <https://www.omlet.fr/support/>

NL Voor meer hulp, ga naar: www.omlet.nl/support/

IT Per ricevere ulteriore assistenza, visitare <https://www.omlet.it/support/>

ES Para más información o ayuda, visite: www.omlet.es/support/

SE Du hittar mer hjälp på: <https://www.omlet.se/support/>

DK For mere støtte, gå til: www.omlet.dk/support/



What kind of enclosure have you got?

DE Welche Art Gehege haben Sie? · FR Quel type d'enclos avez-vous? · NL Welke omheining heeft u? · IT Che tipo di recinto avete? · ES ¿Qué tipo de recinto tiene? · SE Vilken sorts gård har du? · DK Hvilken slags indhegning har du?

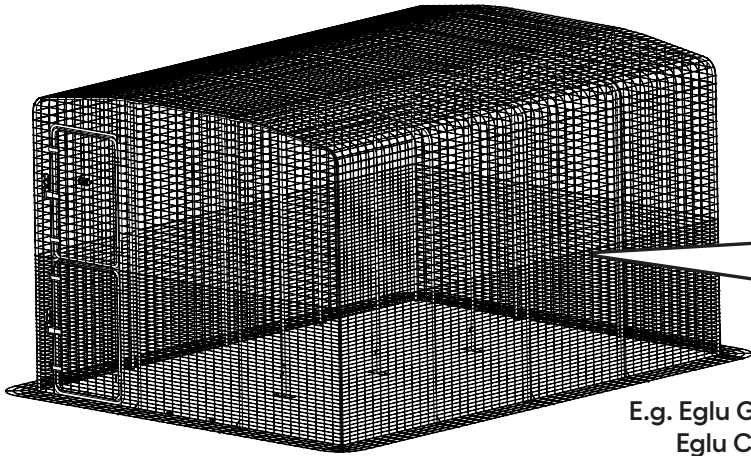

E.g. Eglu Go Hutch
Eglu Classic Hutch
Outdoor Pet Run:

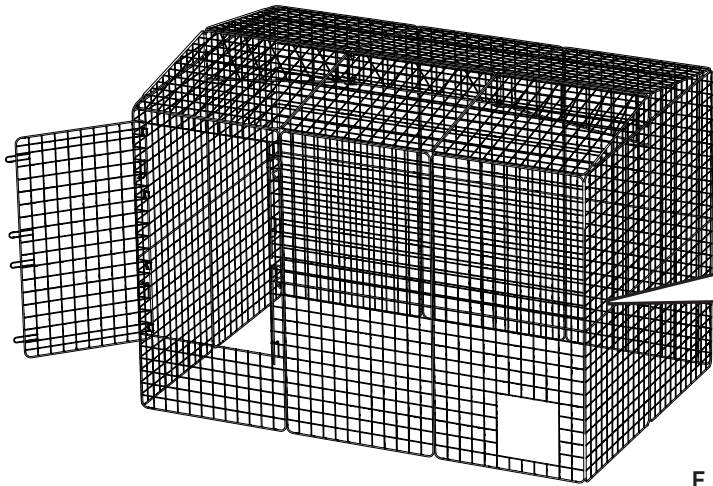
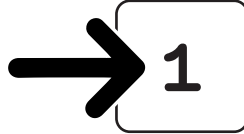
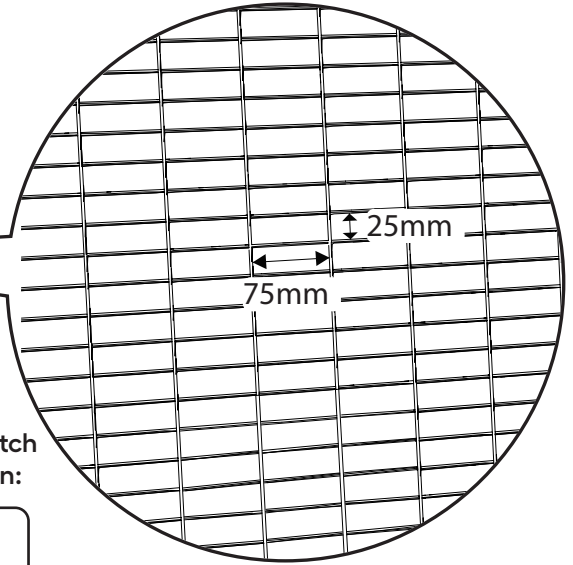

E.g. Zippi Pet Run:

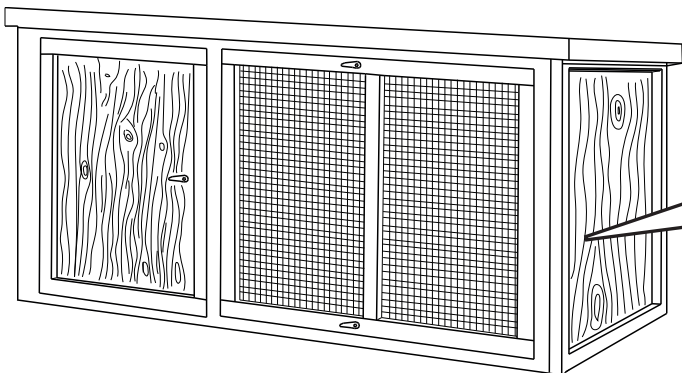
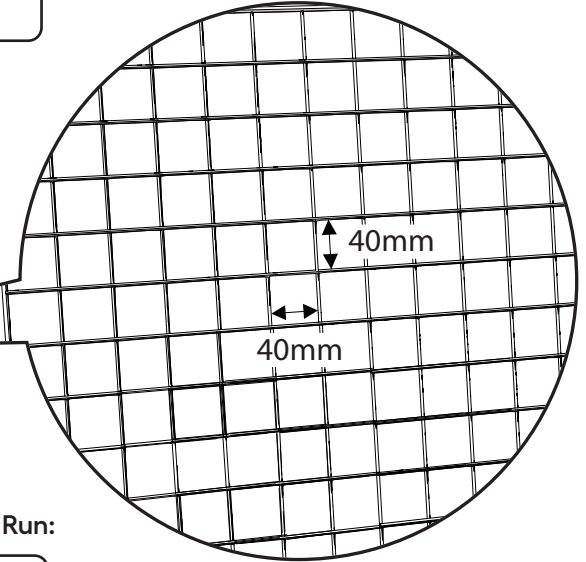

Wood / Non-Omlet Mesh:

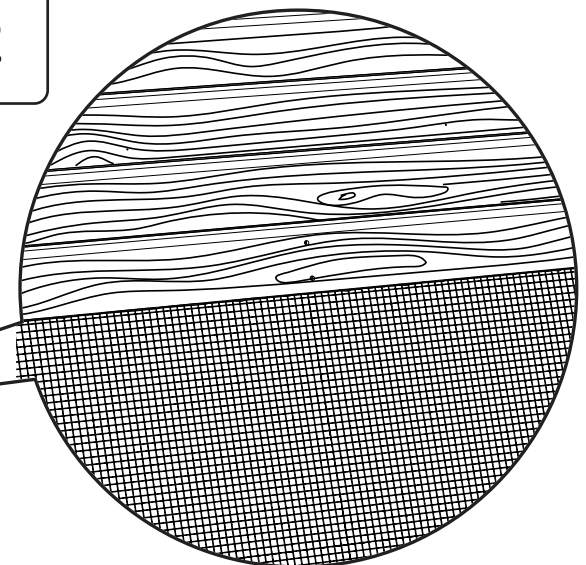

1**Mesh with 25mm x 75mm holes**

DE Gitter mit 25mm x 75mm Maschenweite · **FR** Mailles de dimension 25mm x 75mm
NL Maas met 25mm x 75mm gaten · **IT** Pannello a rete con fori di 25mm x 75mm
ES Malla con agujeros de 25 mm x 75 mm · **SE** Nät med 25mm x 75mm hål · **DK** Net med 25mm x 75mm huller

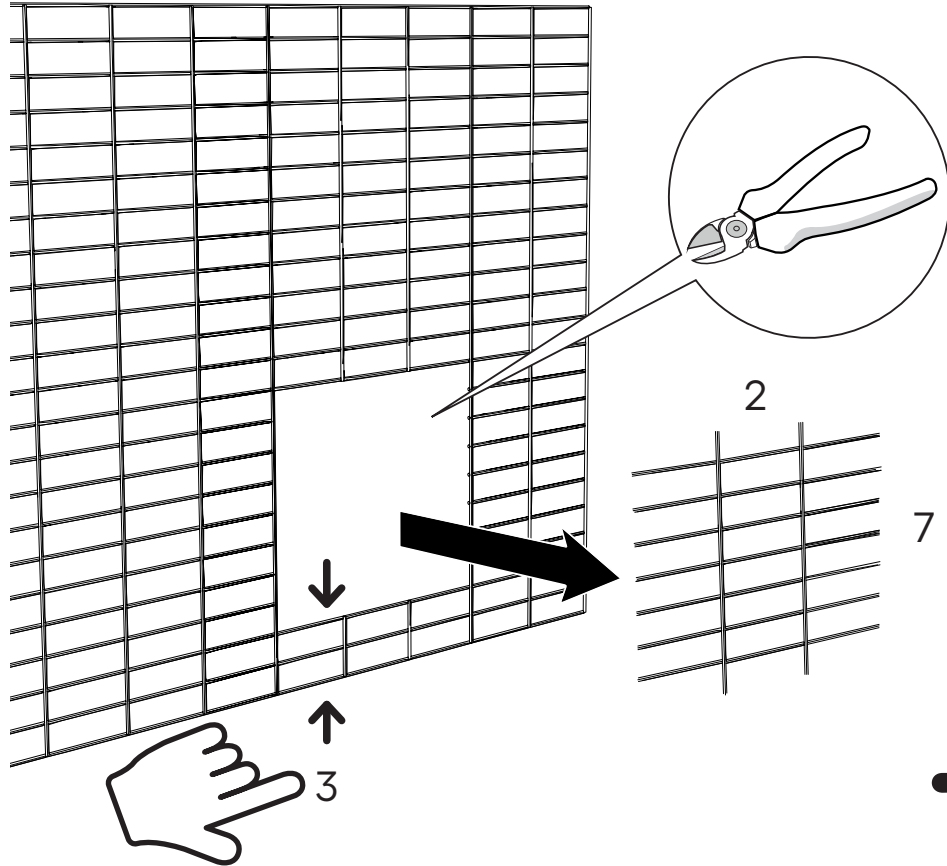
**2****Mesh with 40mm x 40mm holes**

DE Gitter mit 40mm x 40mm Maschenweite · **FR** Mailles de dimension 40mm x 40mm · **NL** Maas met 40mm x 40mm gaten · **IT** Pannello a rete con fori di 40mm x 40mm · **ES** Malla con agujeros de 40 mm x 40 mm · **SE** Nät med 40mm x 40mm hål · **DK** Net med 40mm x 40mm huller

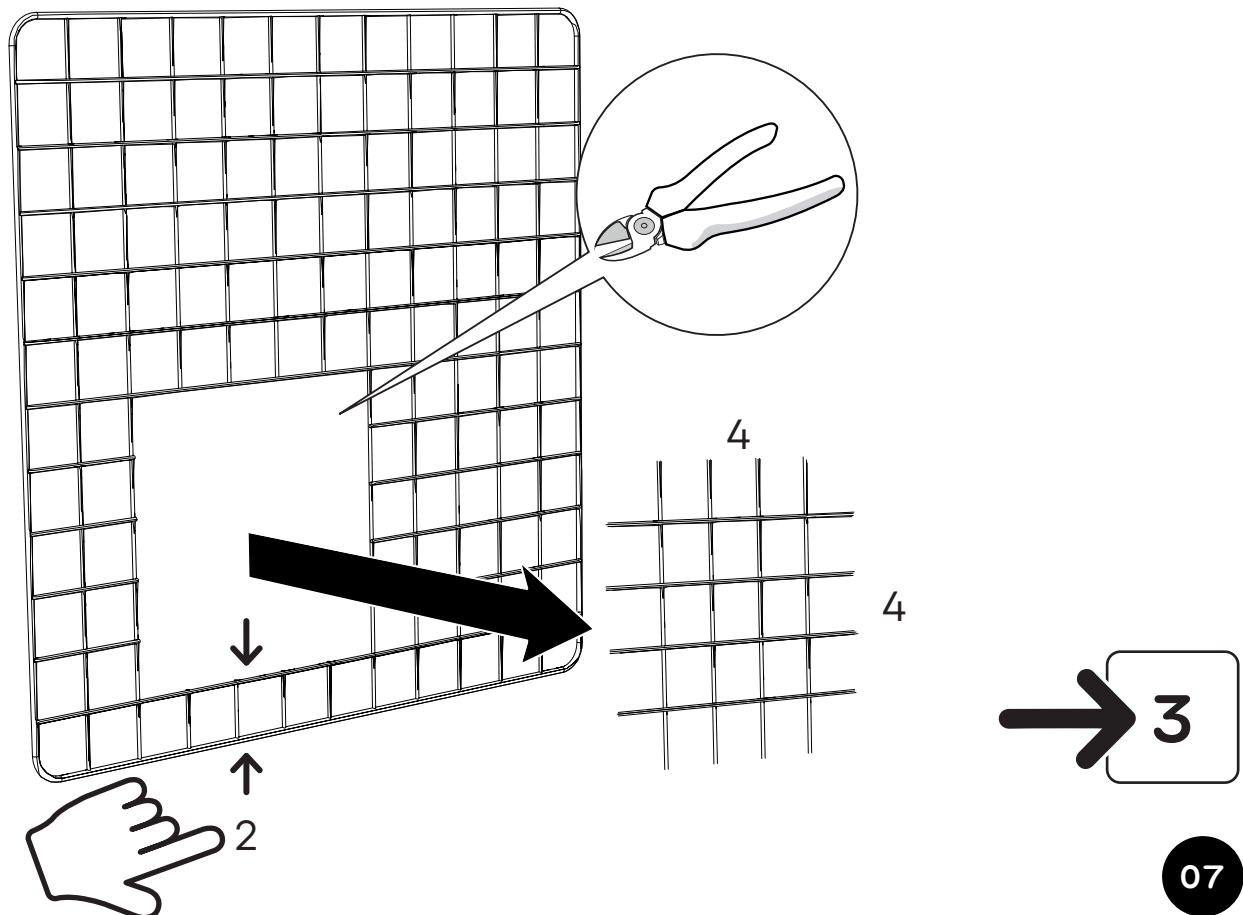

3

Attaching Mesh Protectors

DE Befestigung von Gitterschützern · **FR** Installation des protections sur la grille

NL Bevestigen van gaasbescherming · **IT** Come attaccare i protettori · **ES** Colocación de los protectores de malla · **SE** Montering av nätskydd · **DK** Montering af beskyttende beslag

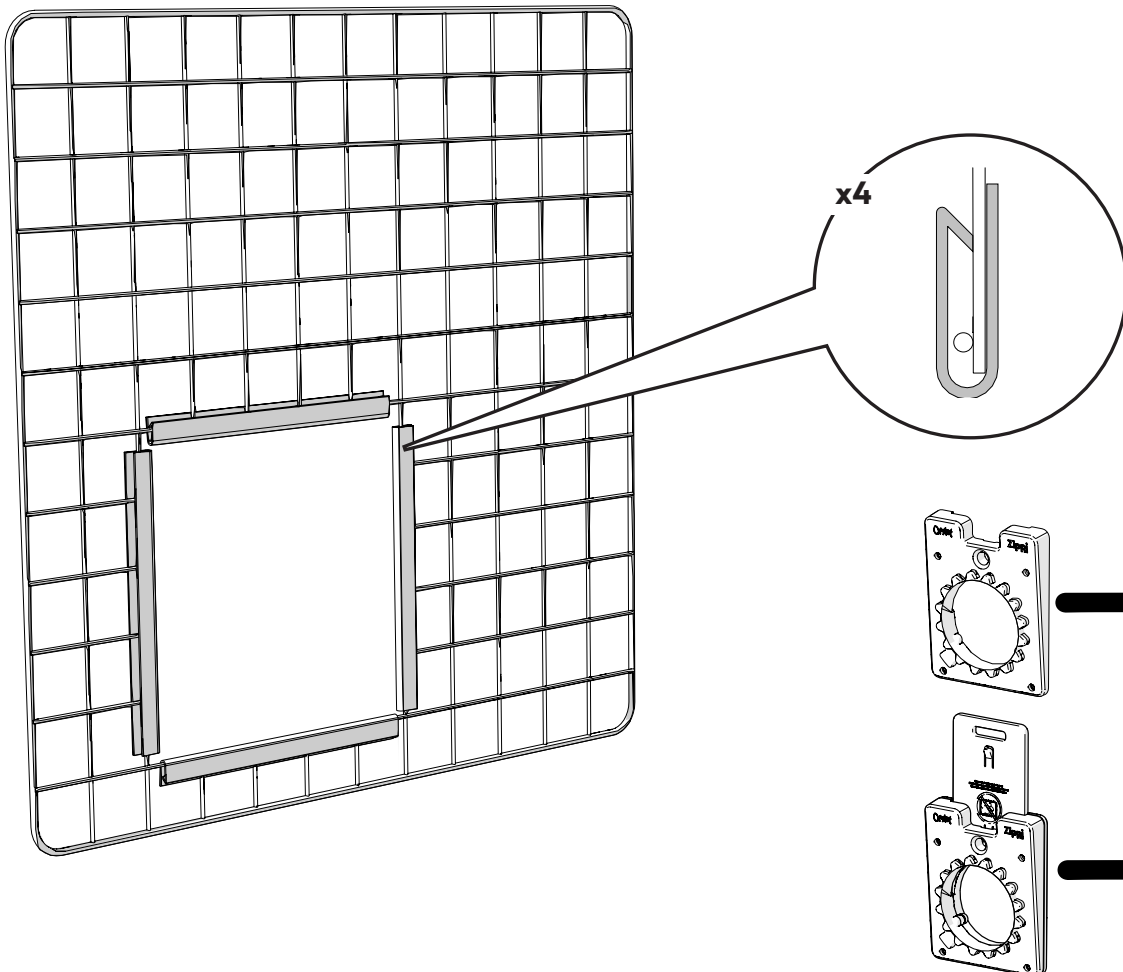
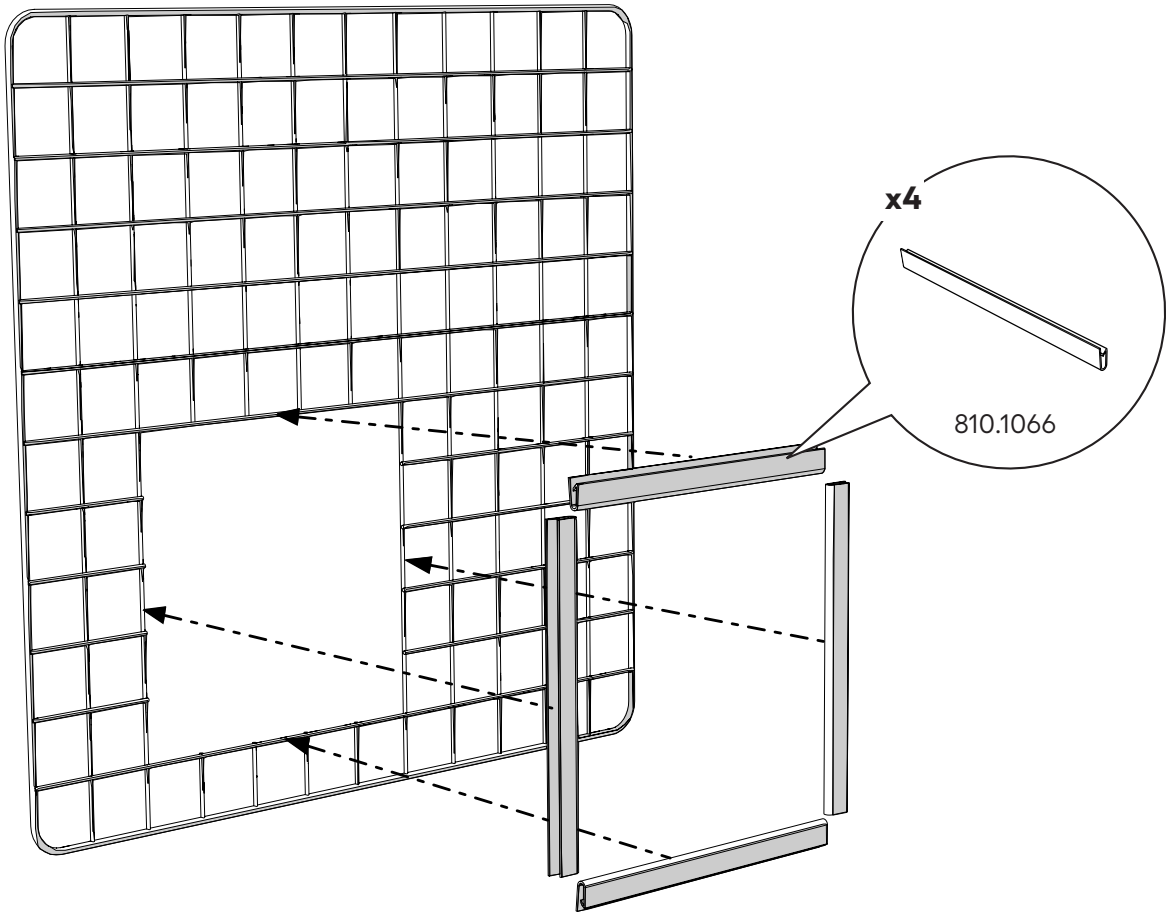

4

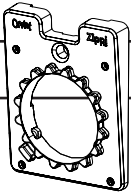

Attaching the Door Frame to Omlet Mesh

DE Anbringen des Türrahmens am Gitter · **FR** Fixation du cadre sur le grillage
NL Bevestigen van frame aan gaas · **IT** Come fissare il pannello del tunnel al pannello del recinto
ES Fijación del marco de la puerta a la malla Omlet **SE** Fäst ram på nätet
DK Montering af ramme på net

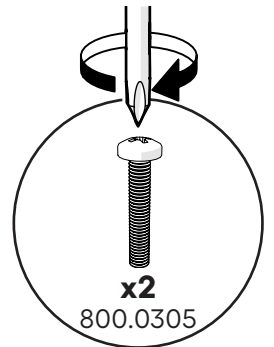
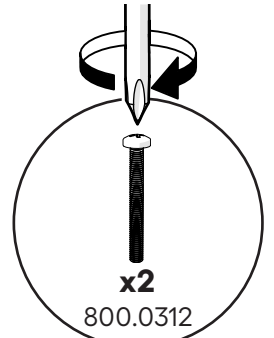
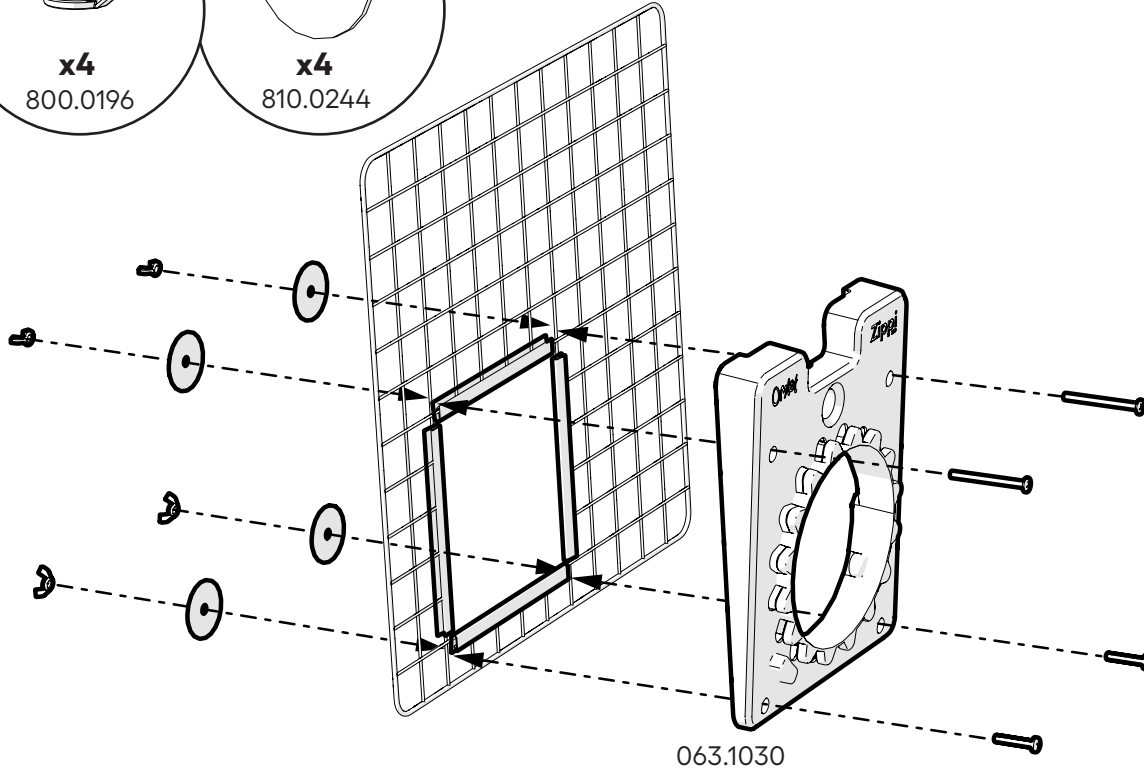
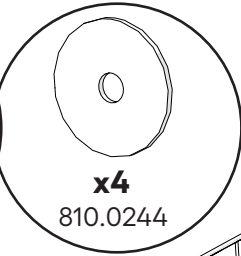
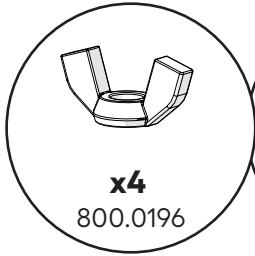

5

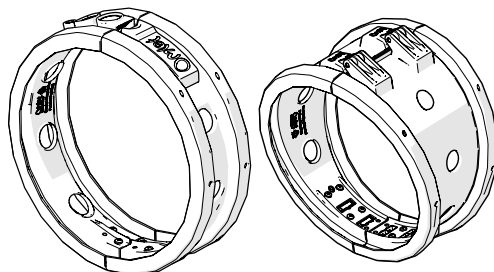
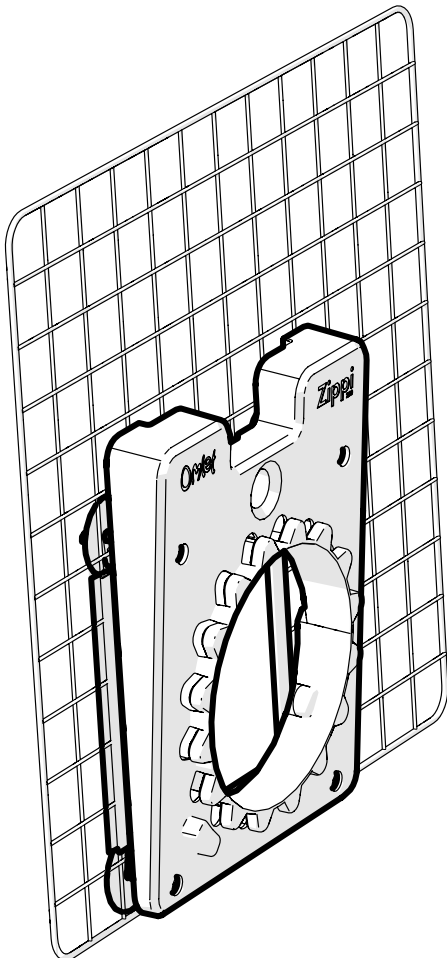

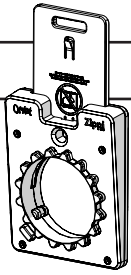
6**Attaching the Door Frame and Sliding Door to Omlet Mesh**

DE Anbringen des Türrahmens und der Schiebetür am Gitter · **FR** Fixation du cadre et de la porte coulissante sur le grillage · **NL** Bevestigen van frame en schuifdeur aan gaas · **IT** Come fissare il pannello del tunnel e la porta scorrevole al pannello del recinto · **ES** Fijación del marco de la puerta y la puerta corredera a la malla Omlet · **SE** Fäst ram och skjutdörr på nätet
DK Montering af ramme og skydedør på net

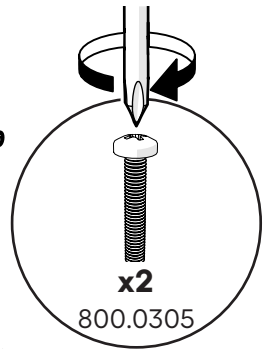
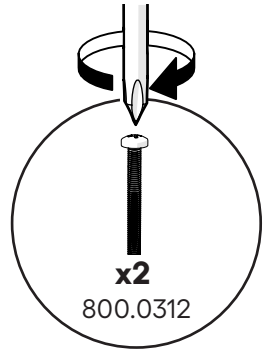
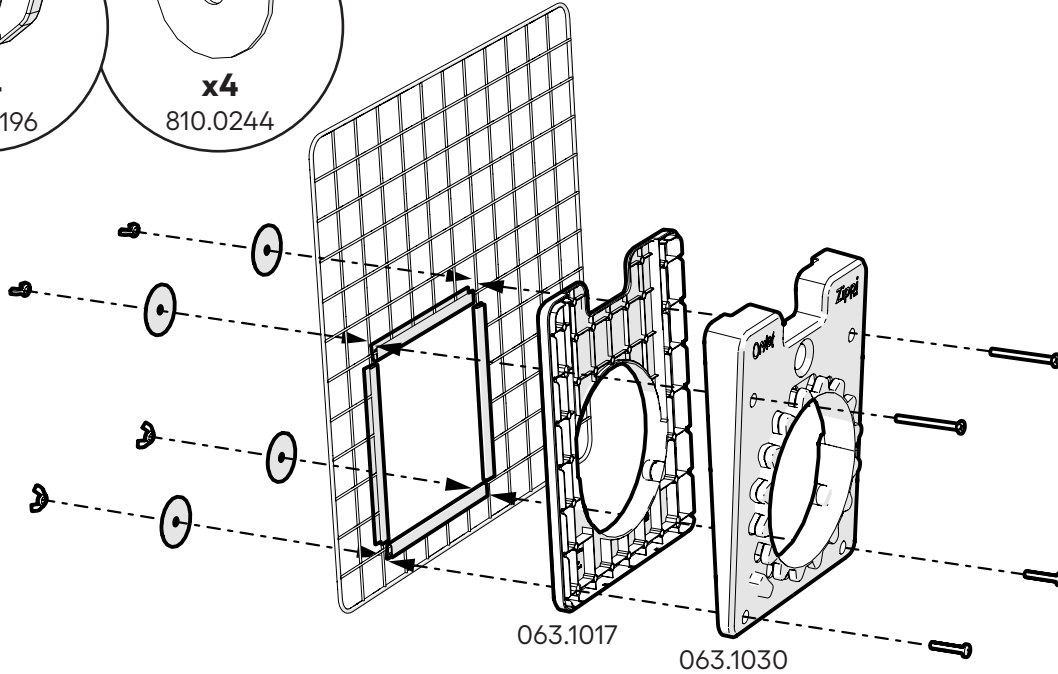
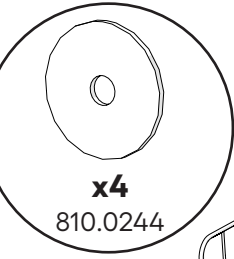
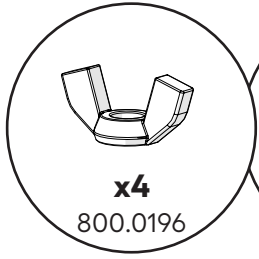
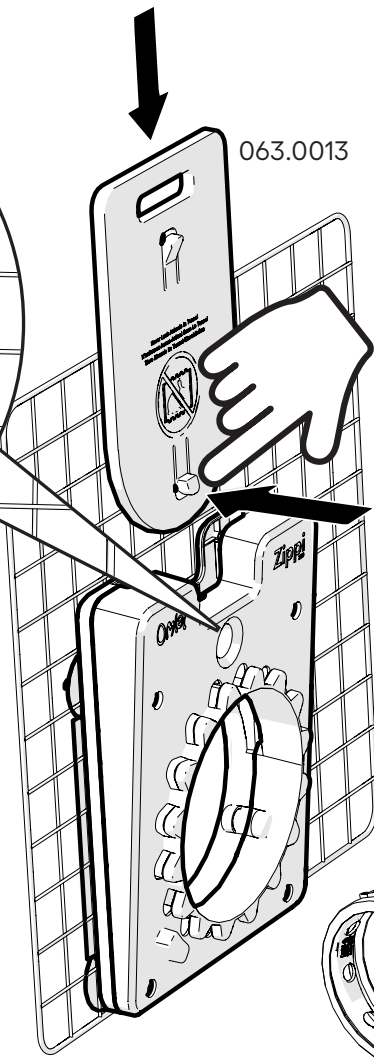
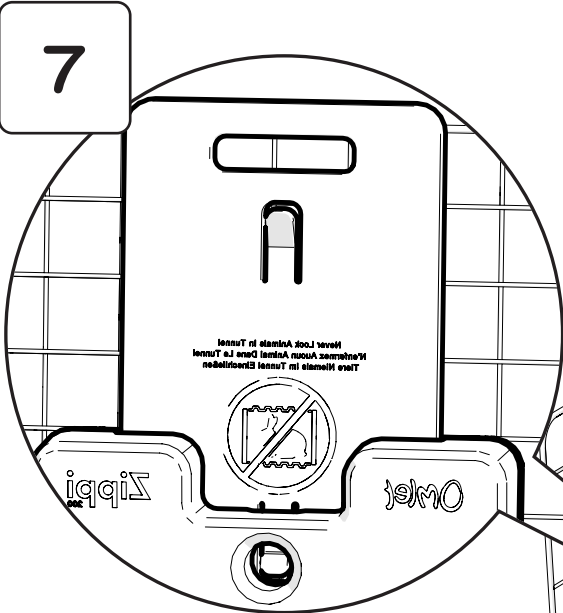
**7****Push this button.**

DE Drücken Sie diesen Knopf.
FR Appuyez sur ce bouton.
NL Druk op deze knop.
IT Premere questo pulsante.
ES Pulse este botón.
SE Tryck på den här knappen.
DK Tryk på denne knap.

8

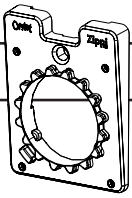

Attaching the Door Frame to Wood/ Non- Omlet Mesh

DE Anbringen des Türrahmens an Holz/Gitter, das nicht von Omlet ist · **FR** Montage du cadre de la porte sur du bois / sur un autre grillage que ceux de la marque Omlet · **NL** Het deurkozijn bevestigen aan hout/niet-Omlet-gaas · **IT** Montaggio del telaio della porta su legno/recinzioni diverse da quelle di marchio Omlet · **ES** Fijación del marco de la puerta a madera/malla no Omlet · **SE** Montera dörramen i trä eller nät som inte är från Omlet · **ES** Fijación del marco de la puerta a madera/malla no Omlet · **DK** Fastgørelse af dørkarm til træ/net ikke fra Omlet

For Non-Omlet Mesh, please build a wooden frame and apply the following steps.



DE Für Gitter, das nicht von Omlet ist, bauen Sie bitte einen Holzrahmen und folgen Sie diesen Schritten.

FR Pour les autres grillages que ceux de la marque Omlet, veuillez fabriquer un cadre en bois et suivre les étapes suivantes.

NL Voor gaas dat niet van Omlet is, moet je een houten frame bouwen en de volgende stappen volgen.

IT Per recinzioni diverse da quelle di marchio Omlet, si prega di realizzare un telaio in legno e seguire i seguenti passaggi.

ES Para mallas que no sean de Omlet, construya un marco de madera y siga los pasos indicados a continuación.

SE Om du använder nät som inte är från Omlet ska du bygga en träram och följa de här stegen.

DK Til net ikke fra Omlet, bedes du bygge en træramme og følge disse trin.

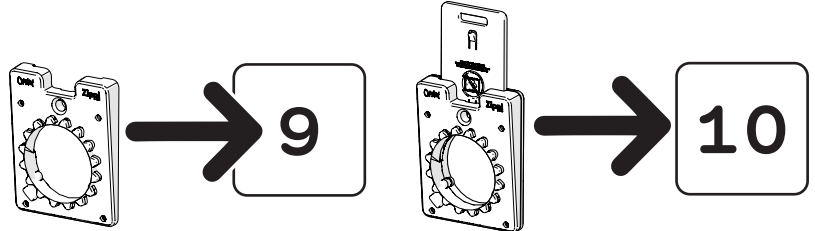
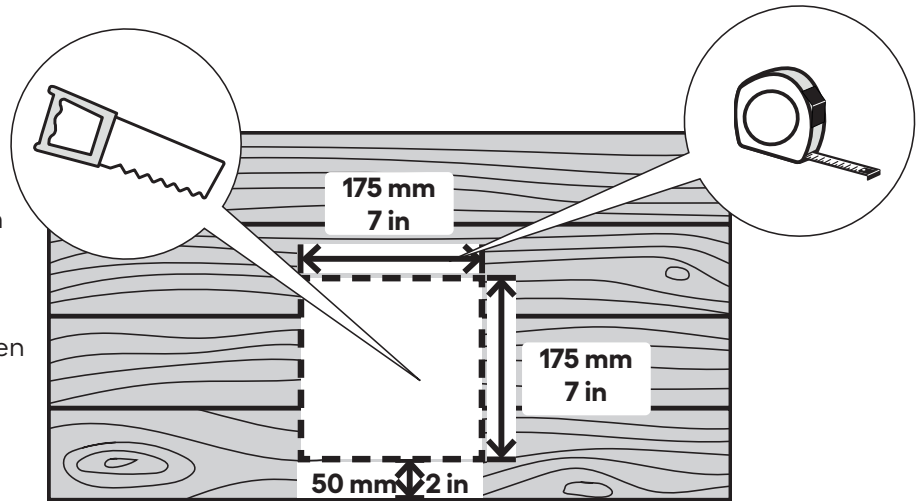

9

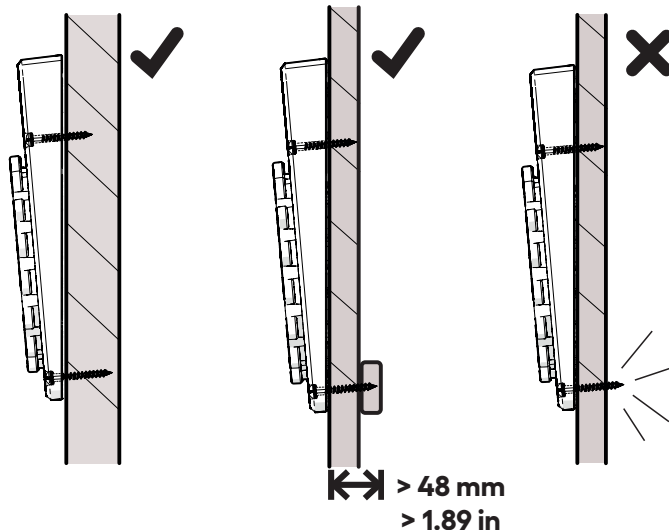
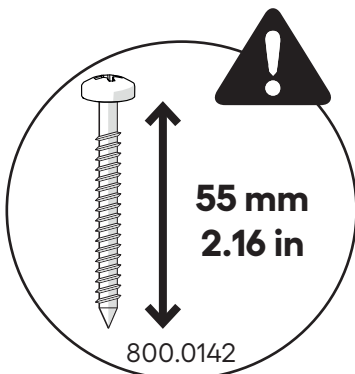
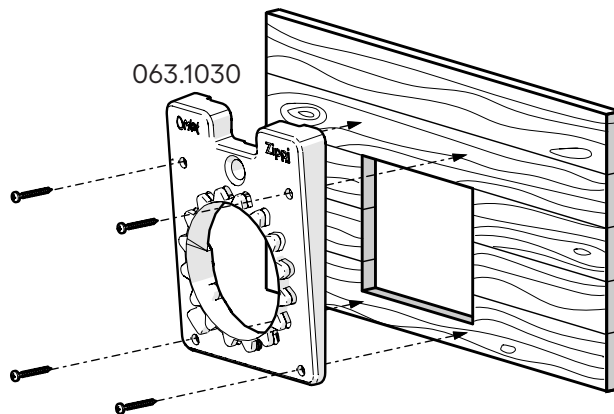
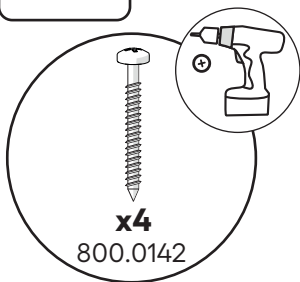

11

10

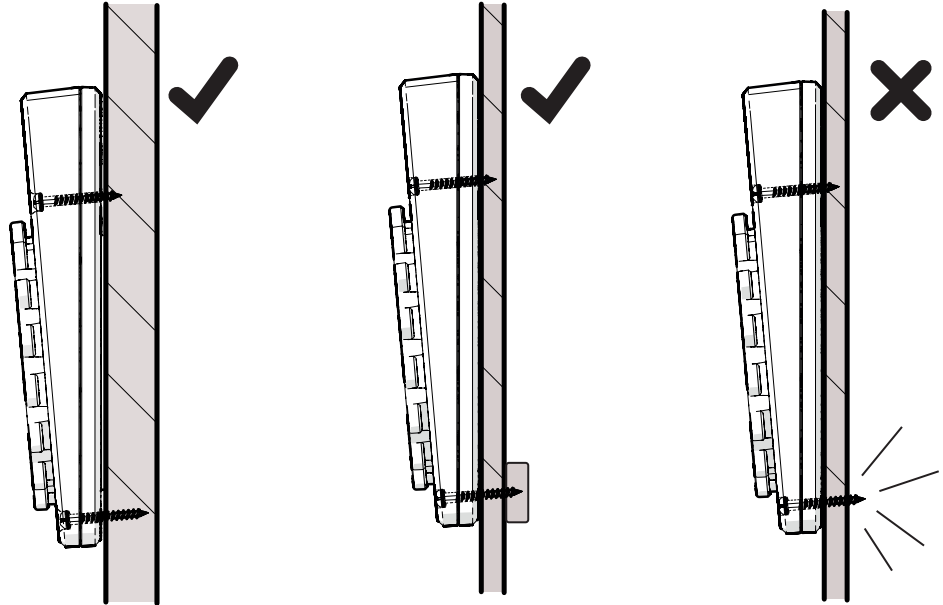
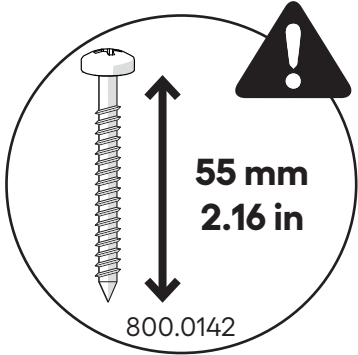
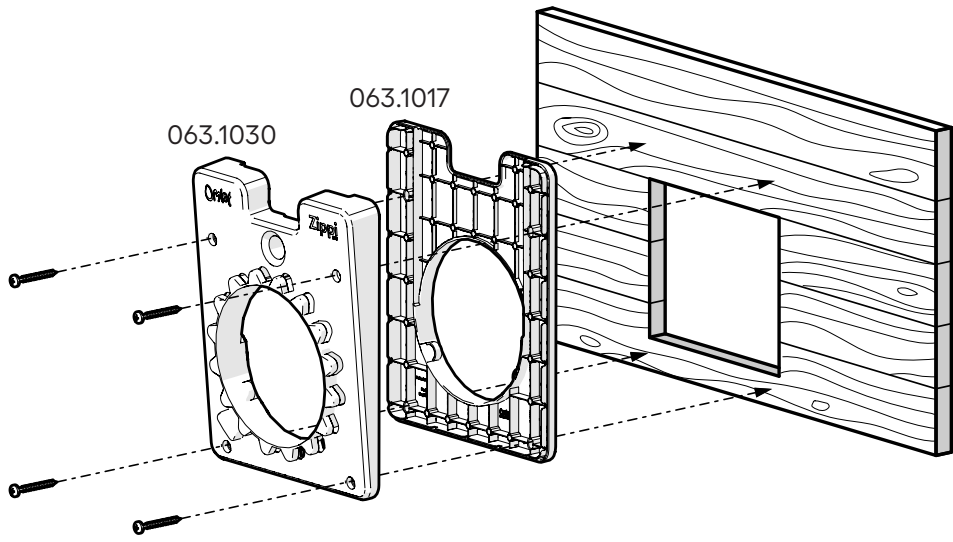
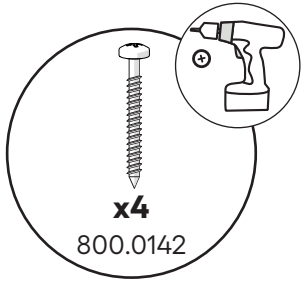

↔ > 32 mm
> 1.26 in

11

Push this button.



- DE Drücken Sie diesen Knopf.
- FR Appuyez sur ce bouton.
- NL Druk op deze knop.
- IT Premere questo pulsante.
- ES Pulse este botón.
- SE Tryck på den här knappen.
- DK Tryk på denne knap.

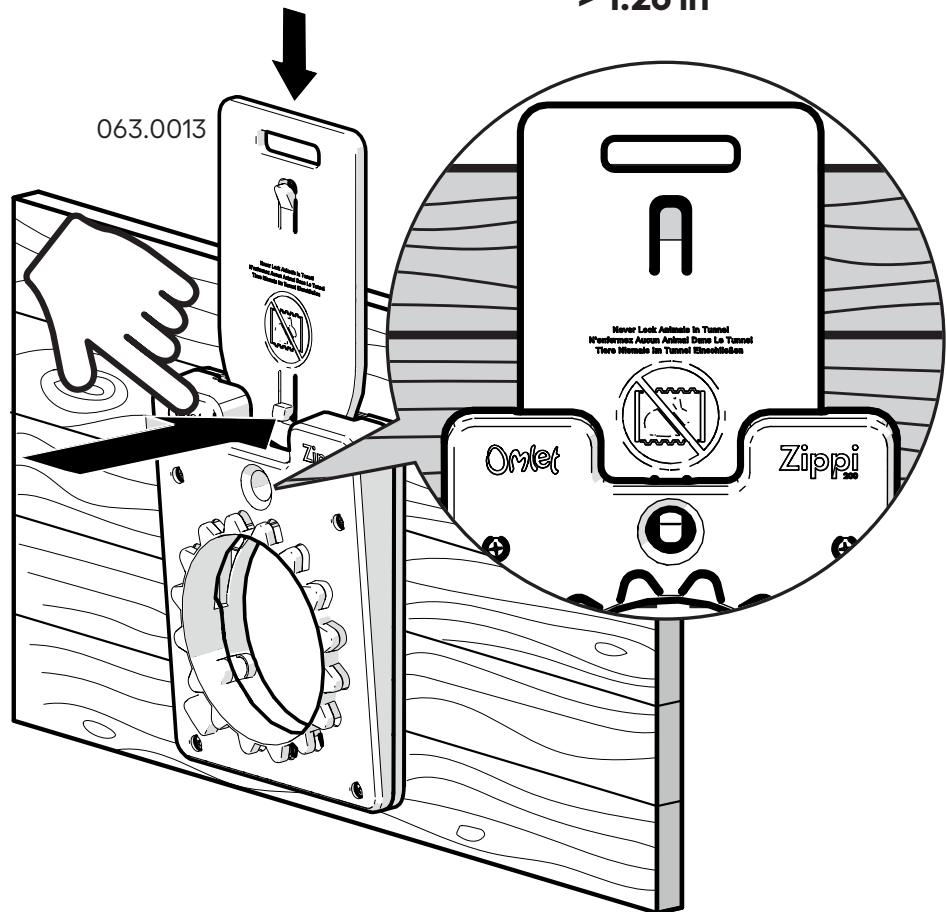

12

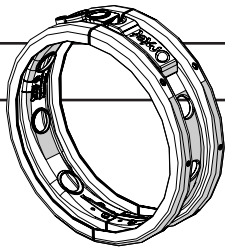
12

Assembling the Straight Tunnel Connector or the Angled Tunnel Connector

DE Gerader Tunnelanschluss oder Abgewinkelter Tunnelanschluss – Montage

FR Montage du connecteur droit pour tunnel ou du connecteur coudé pour tunnel

NL De rechte tunnelverbinding of de haakse tunnelverbinding monteren

IT Assemblaggio del connettore per tunnel dritto o ad angolo

ES Ensamblaje del conector de túnel recto o del conector de túnel en ángulo

SE Montera den vinklade eller raka anslutningen

DK Samling af den lige tunnelkobling eller den vinklede tunnelkobling

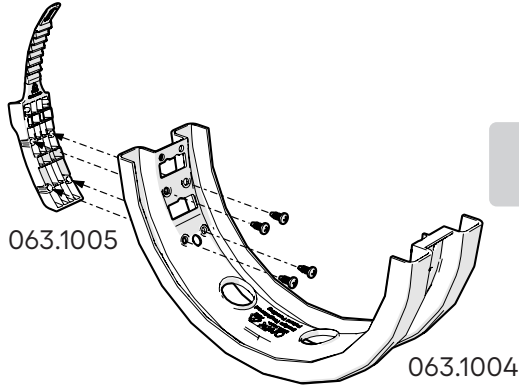
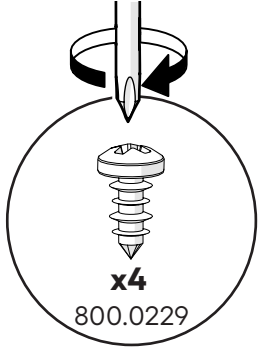

or

oder · ou ·
of · oppure o ·
eller · lub

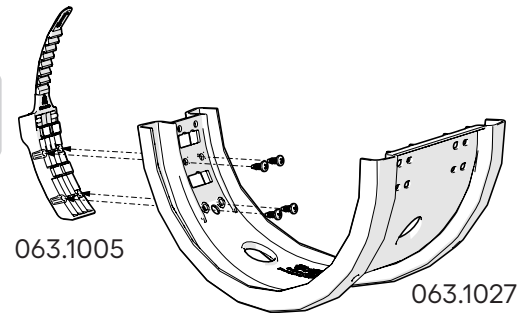
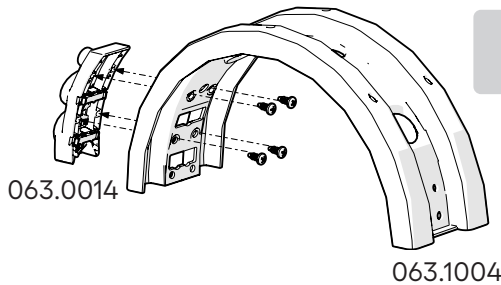
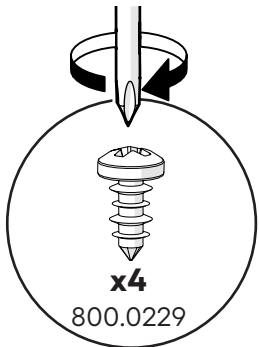
**13**

or

oder · ou ·
of · oppure o ·
eller · lub

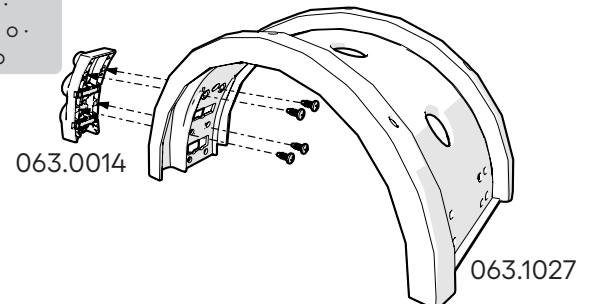
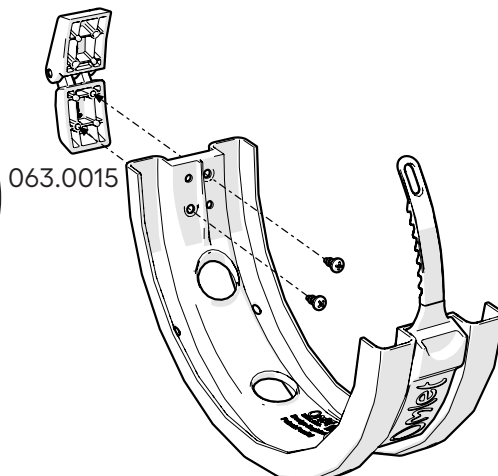
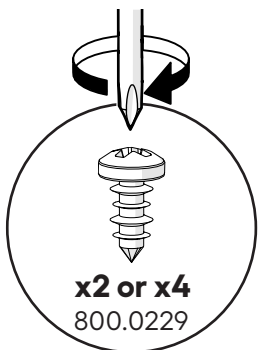
**14**

or

oder · ou ·
of · oppure o ·
eller · lub

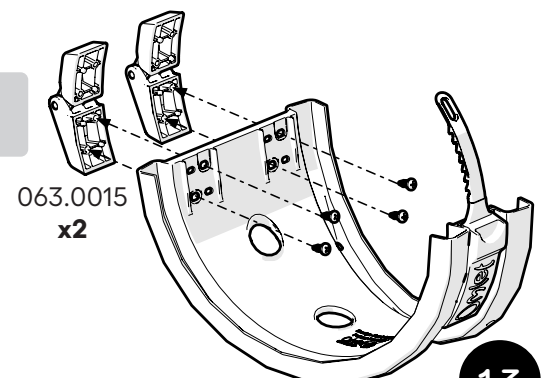
**13**

15

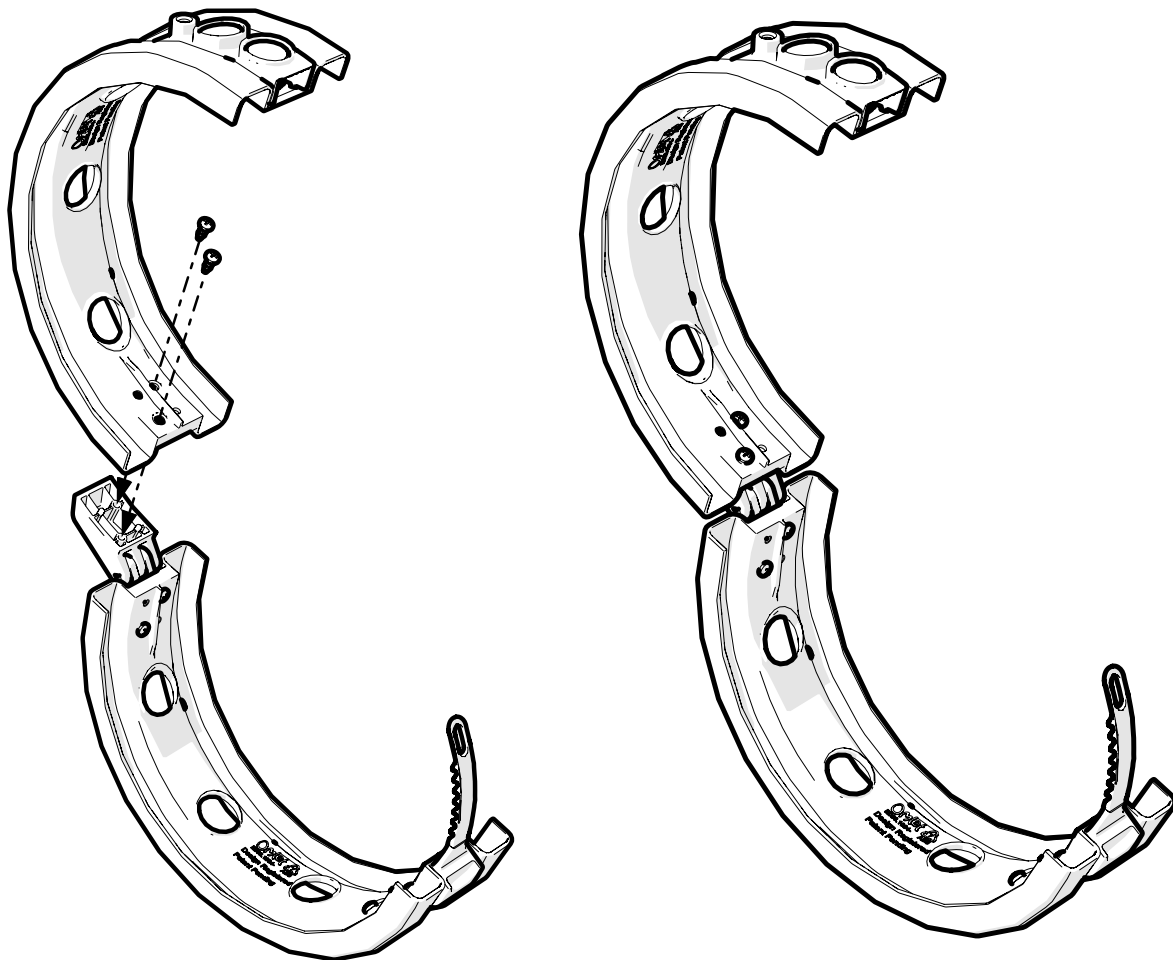
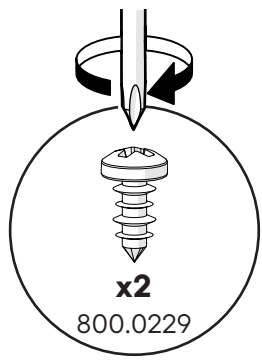

or

oder · ou ·
of · oppure o ·
eller · lub

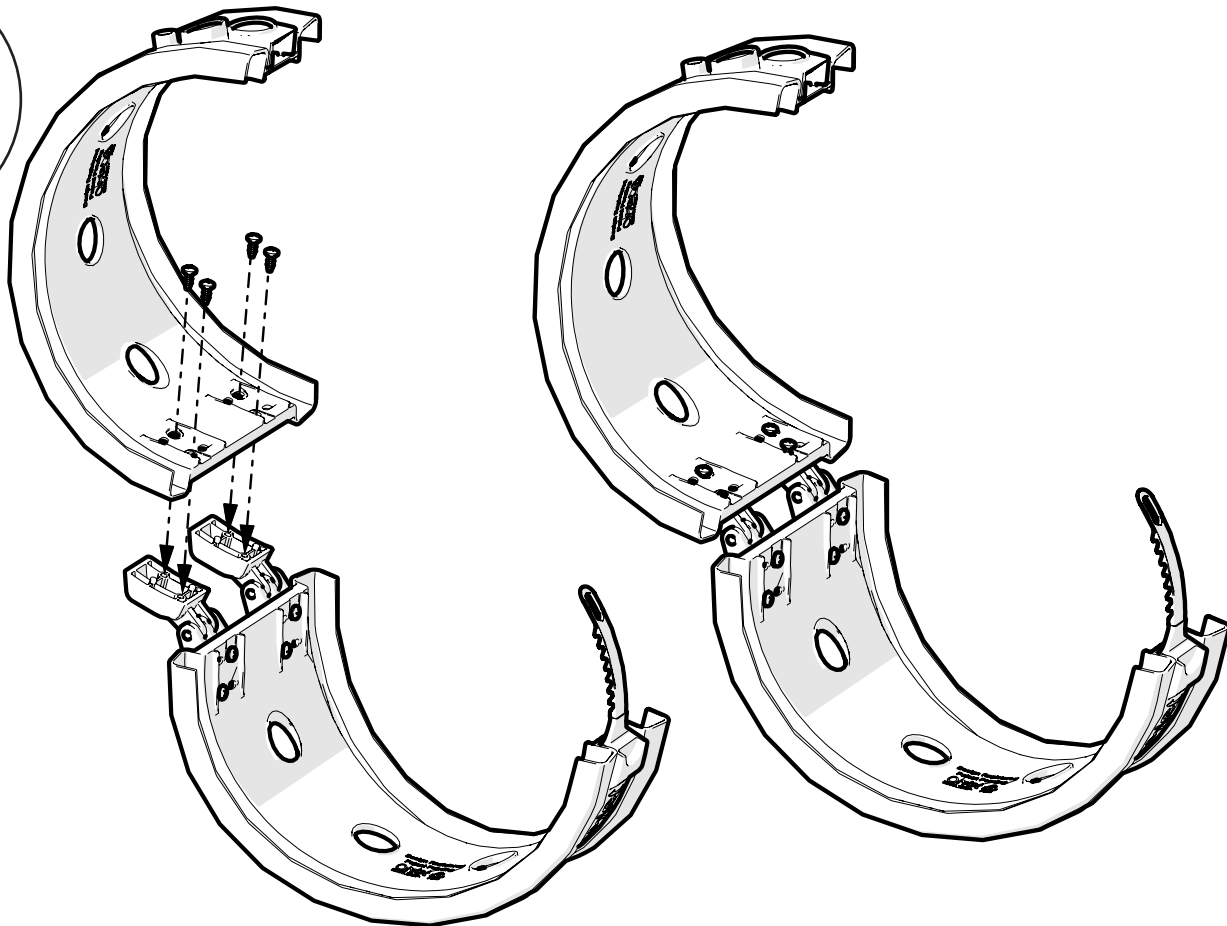
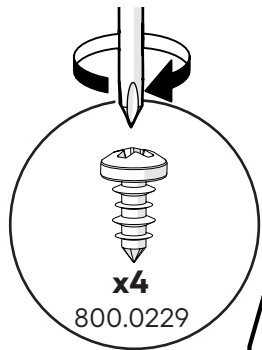

16

Attaching the Tunnel to Door

DE Befestigen des Tunnels an der Tür · **FR** Fixation du tunnel à la porte · **NL** Bevestigen tunnel aan deur · **IT** Come attaccare il tunnel alla porta · **ES** Fijación del túnel a la puerta · **SE** Fäst tunnel på dörren **DK** Montering af tunnel på dør

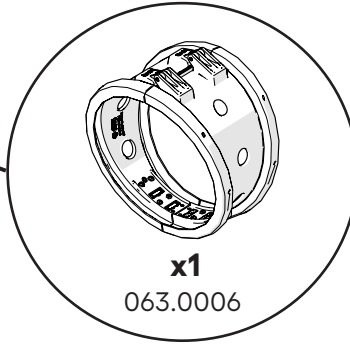
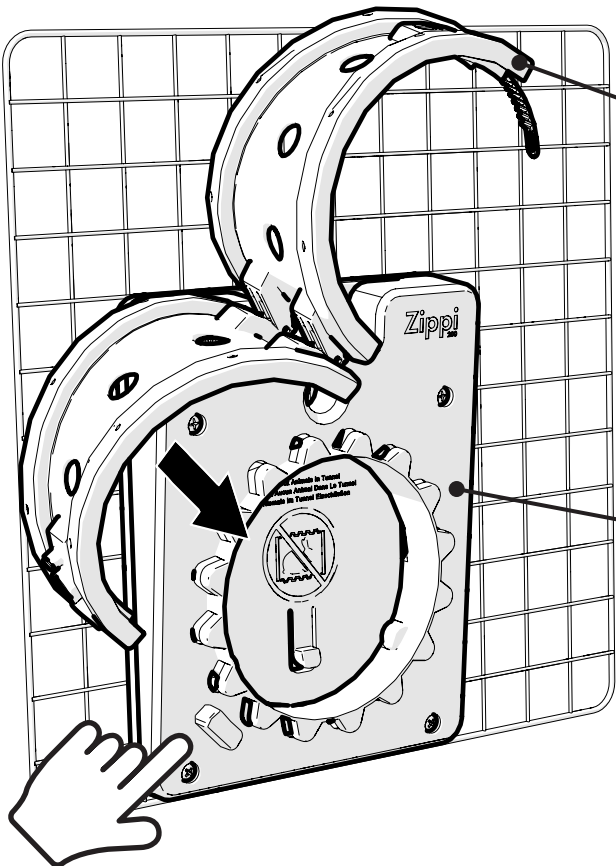
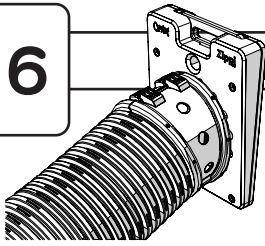

or
ou
of
oppure
eller
lub

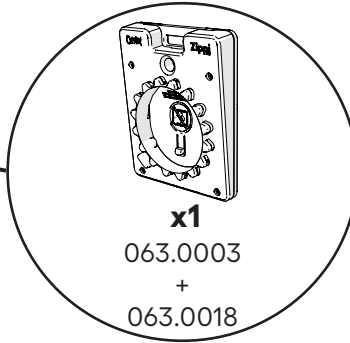
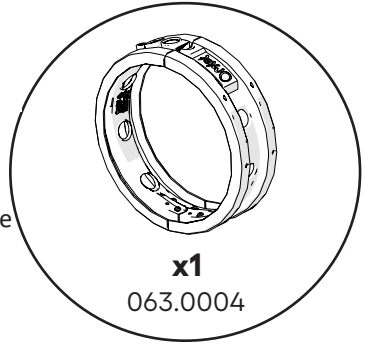

or
ou
of
oppure
eller
lub

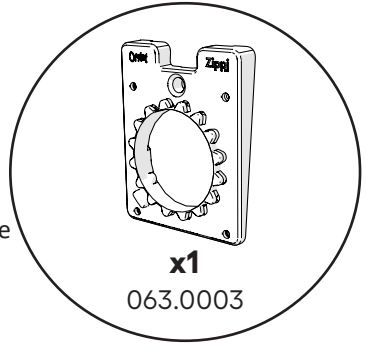

17

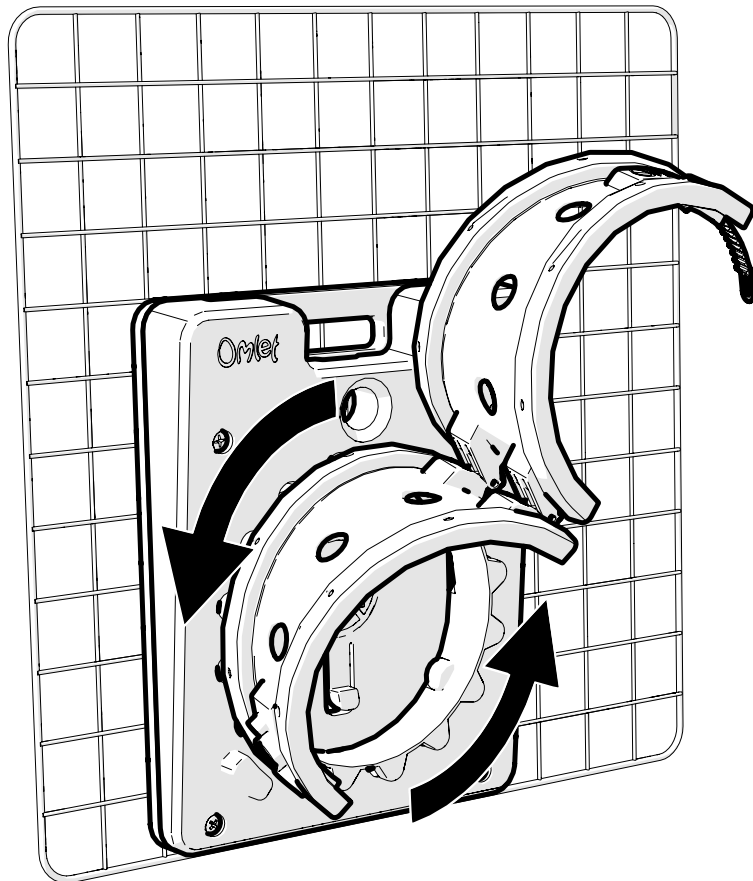

18

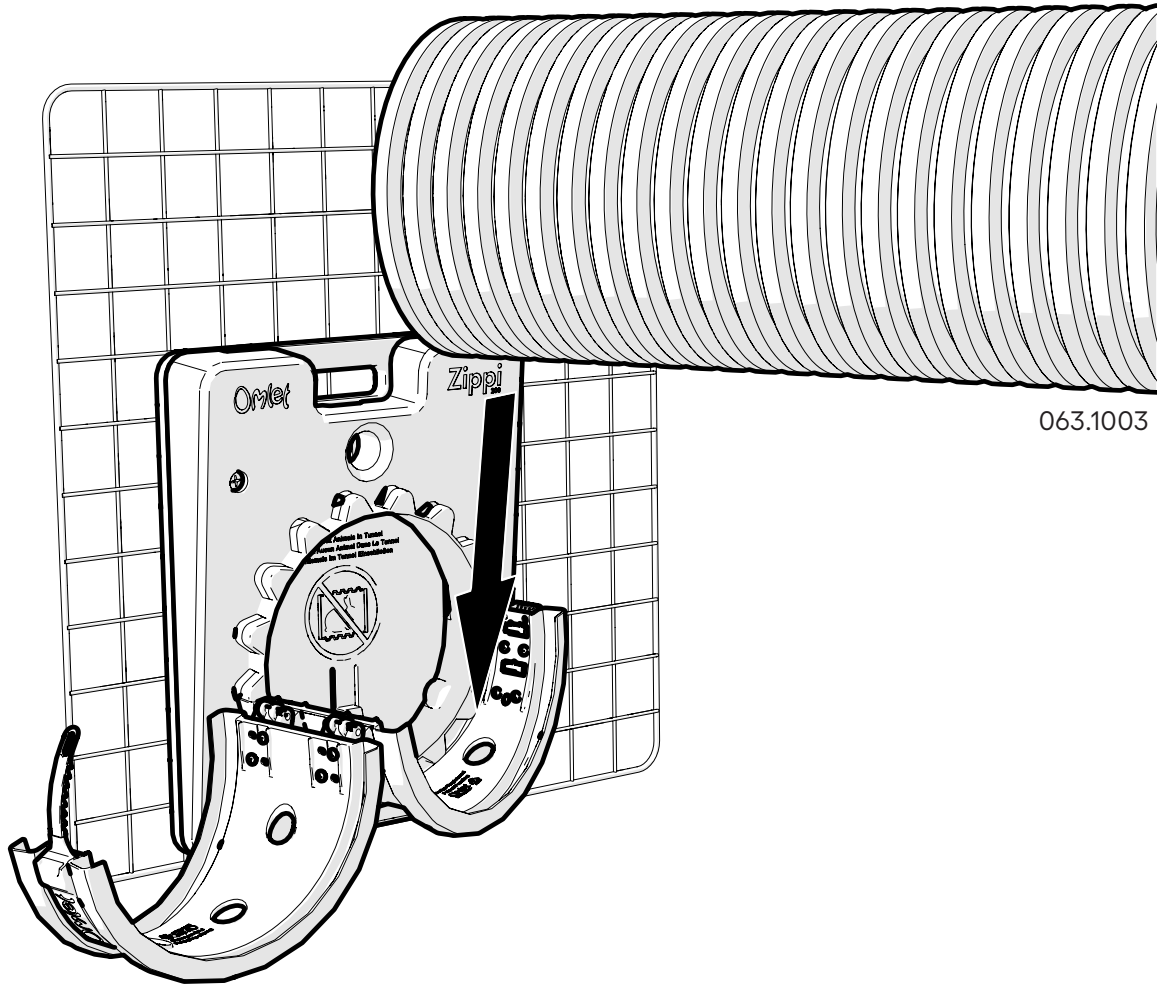

063.1003

19

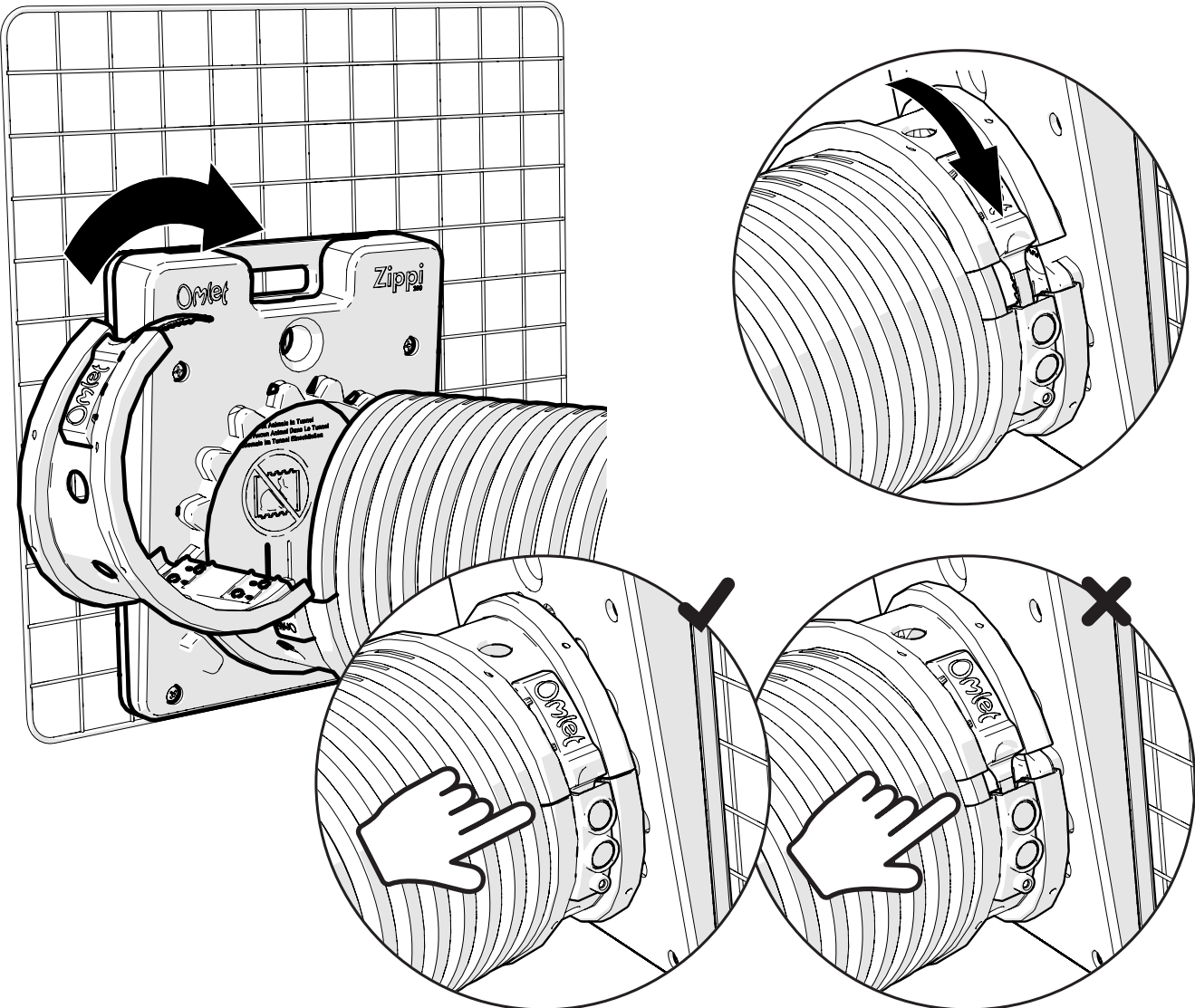

16

20

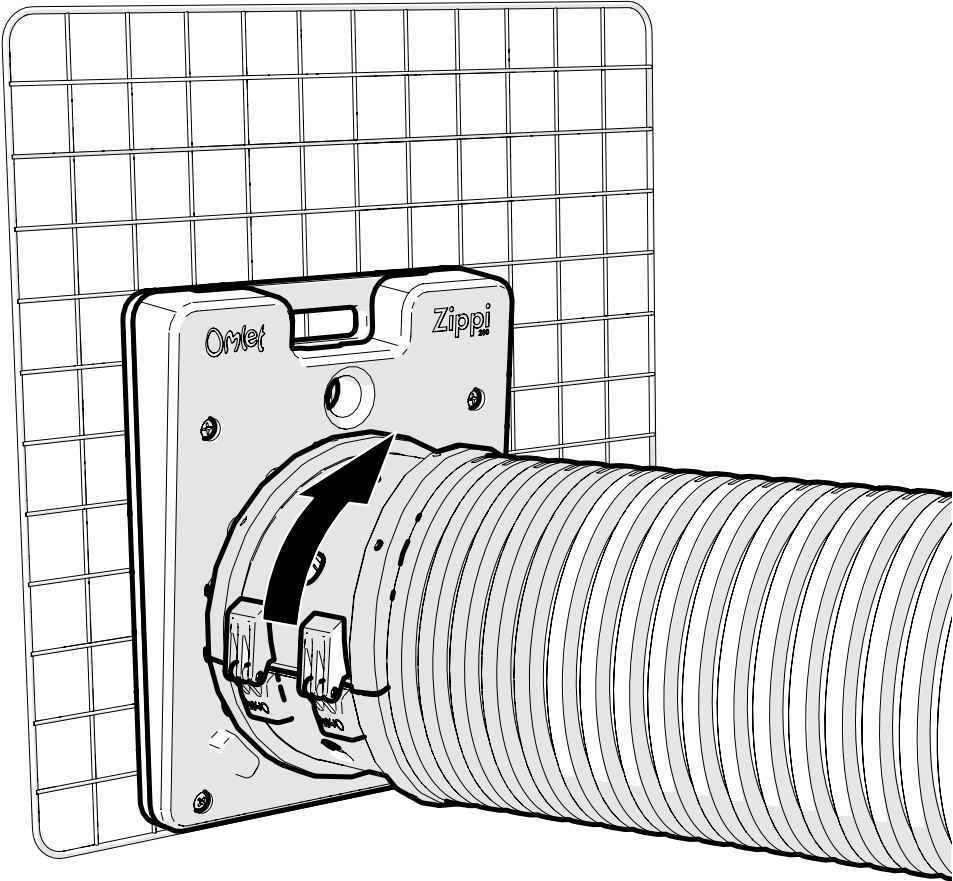

21

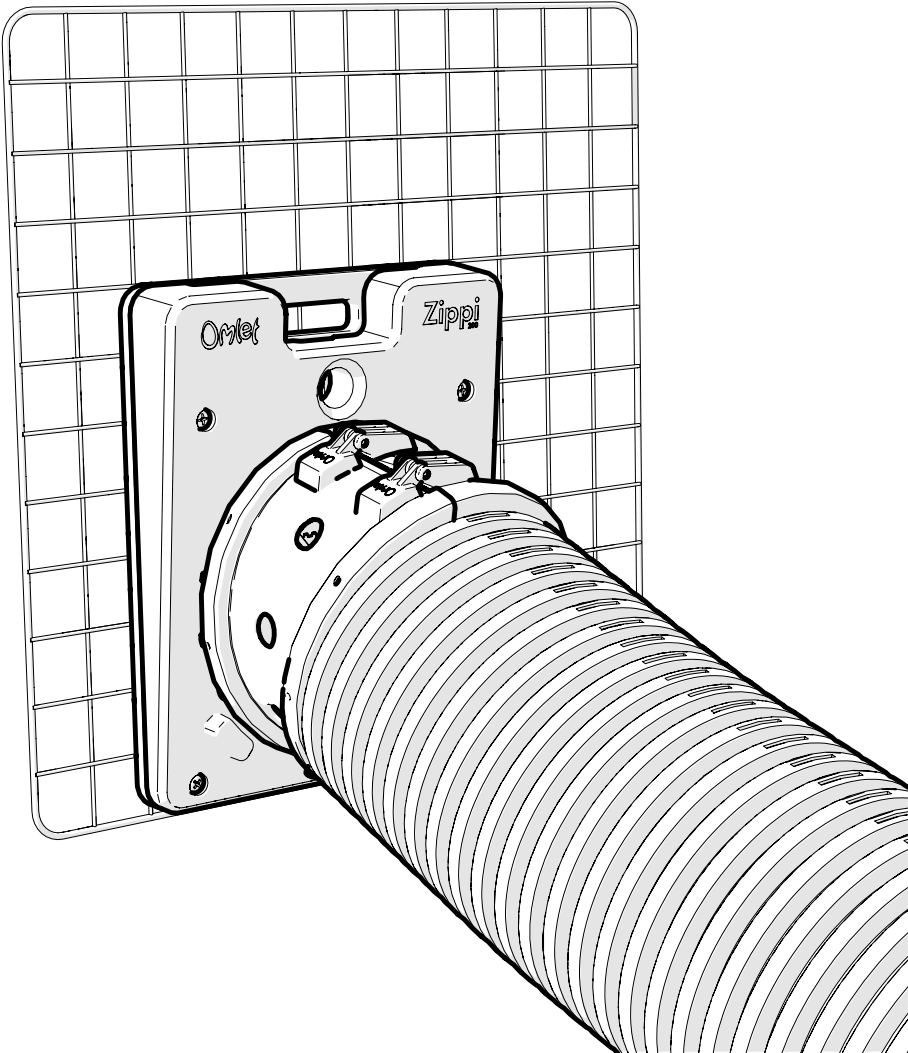

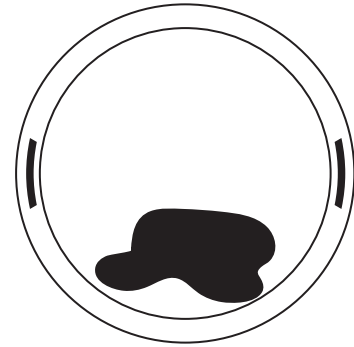
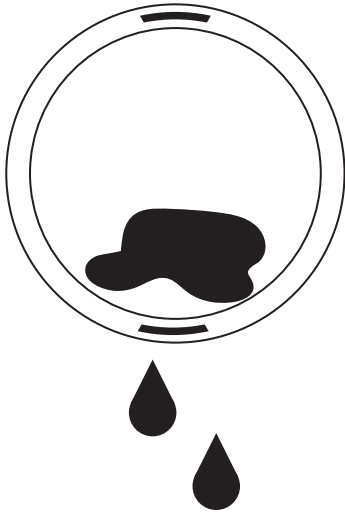
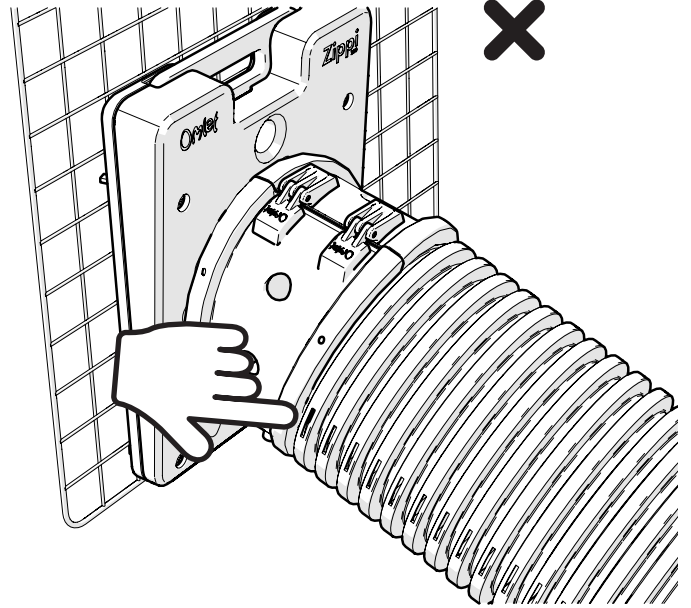
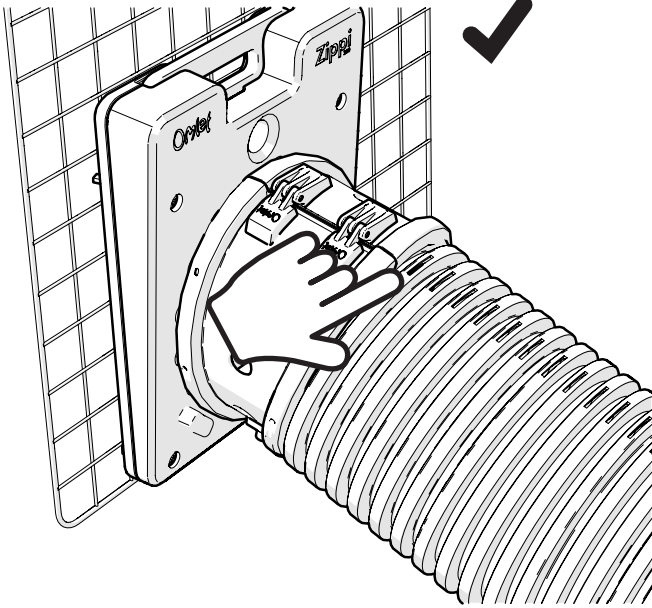

22**Opening the Tunnel Connector**

DE Öffnen des Verbinders · **FR** Ouverture du raccordement · **NL** Openen van de klem · **IT** Come aprire la chiusura zip · **ES** Apertura del conector de túnel · **SE** Öppna klämman · **DK** Åbn tunnelklemmen

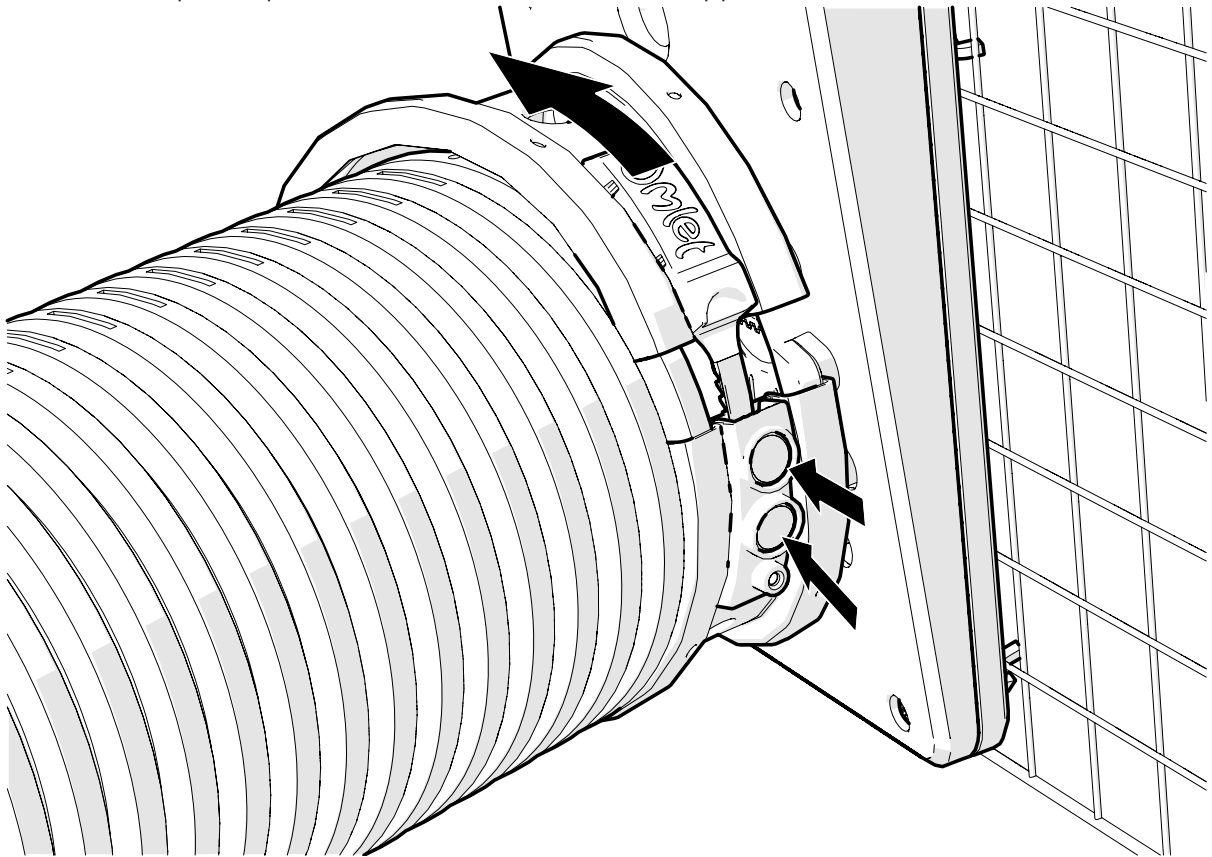
**23****Locking the Tunnel Connector (optional) ...in case of raccoons or children.**

DE Verriegeln des Verbinders (optional)... im Fall von Waschbären oder Kindern! · **FR** Fermeture du raccordement (optionnel)... Pour protéger le tunnel des rats laveurs ou des enfants ! · **NL** Vastzetten van de klem (optioneel)... om de tunnel af te sluiten voor kinderen! · **IT** (Opzionale) Come bloccare la chiusura zip in caso di procioni...o bambini! · **ES** Bloqueo del conector de túnel (opcional) ...en caso de mapaches o niños. · **SE** Lås klämman (valbart)... om det finns tvättbjörnar eller barn! · **DK** Lås tunnelklemmen (valgfrit)... i tilfælde af vaskebjørne eller børn!

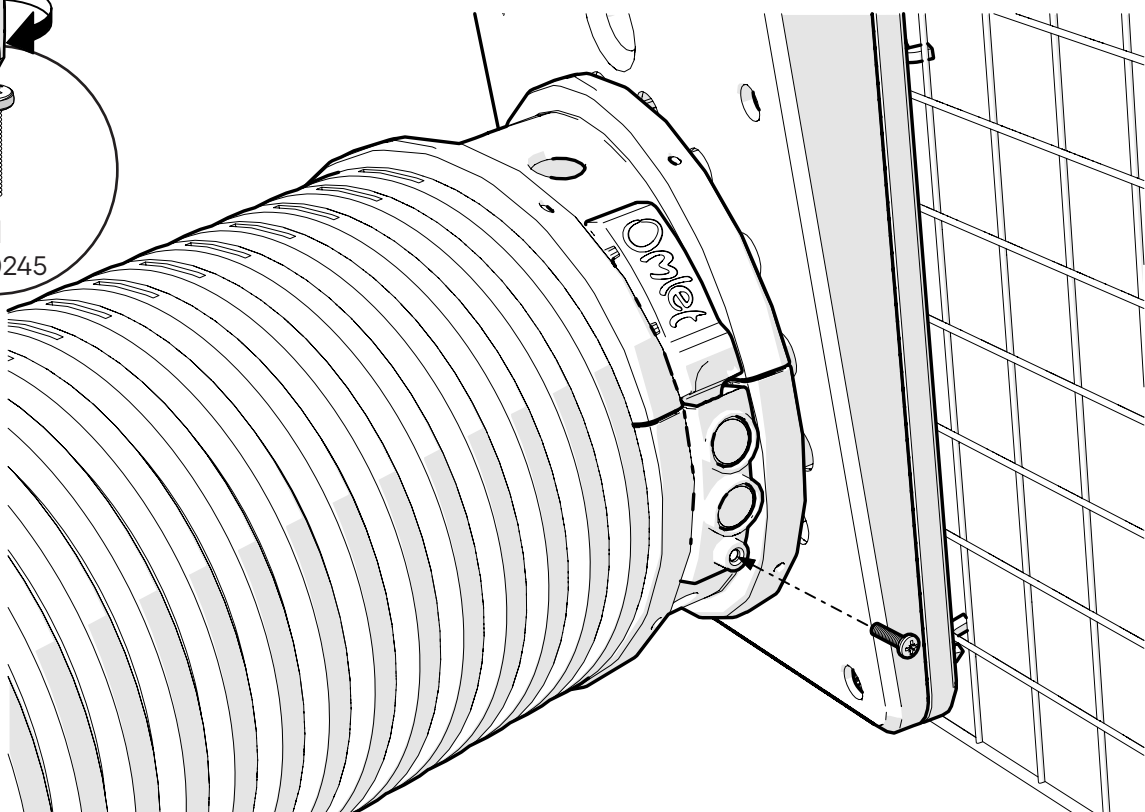
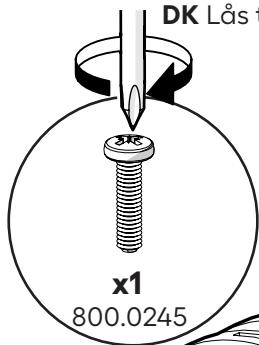

DE Verbinden von Tunneln und anderen Teilen · FR Jonction entre les tunnels et les autres pièces
 NL De tunnel verbinden aan andere onderdelen · IT Come collegare i tunnel ad altre parti
 ES Unión de túneles con otras piezas · SE Ansluta tunnlar med andra delar · DK Forbind tunneler med andre

063.1003



063.1003



063.1003

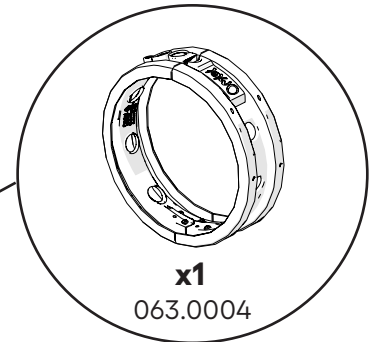

x1
063.0004



or
oder
ou
of
oppure
eller
lub

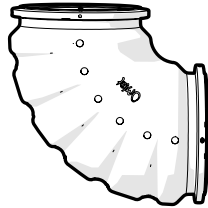

063.1019

or
oder
ou
of
oppure
eller
lub

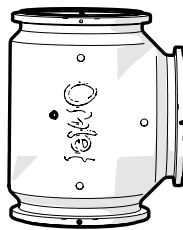

063.1020

or
oder
ou
of
oppure
eller
lub

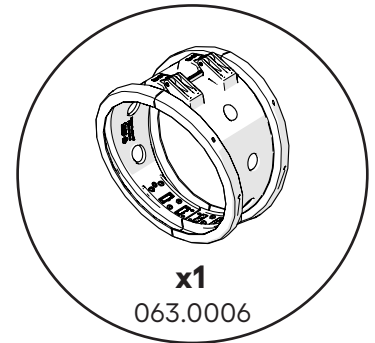

x1
063.0006

063.1003

25

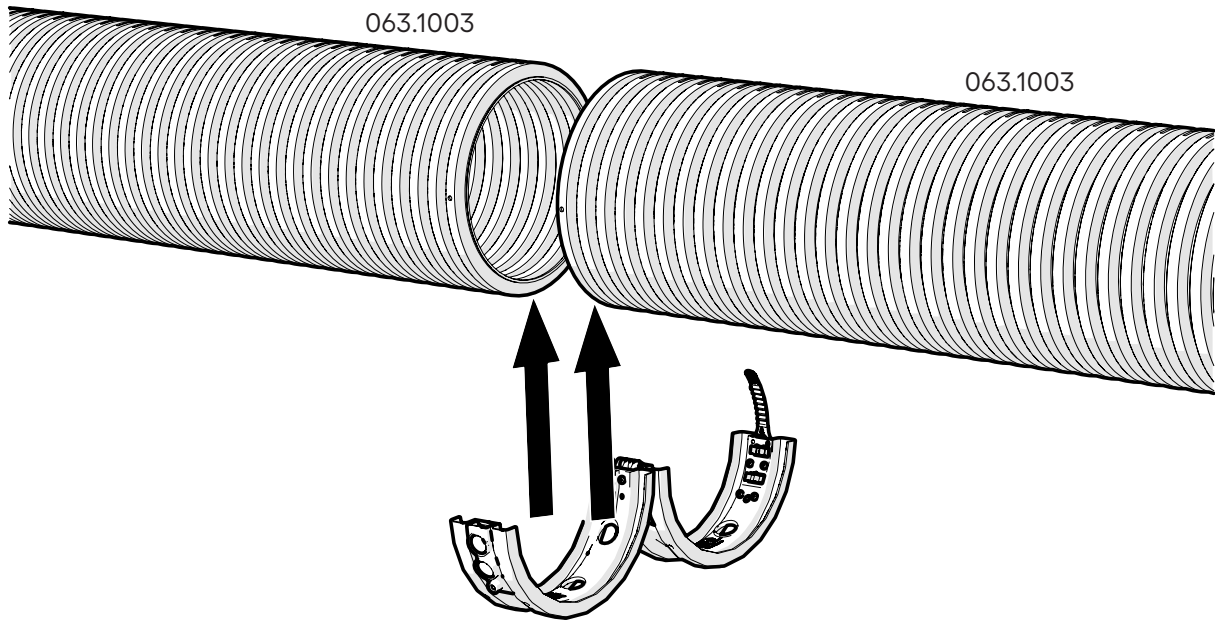

26

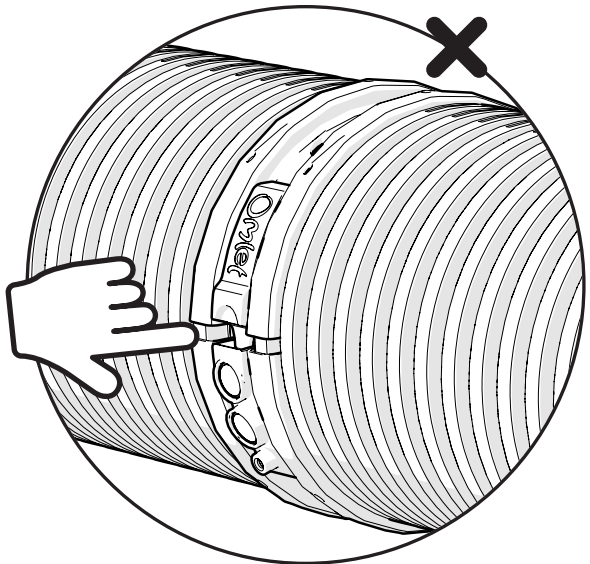
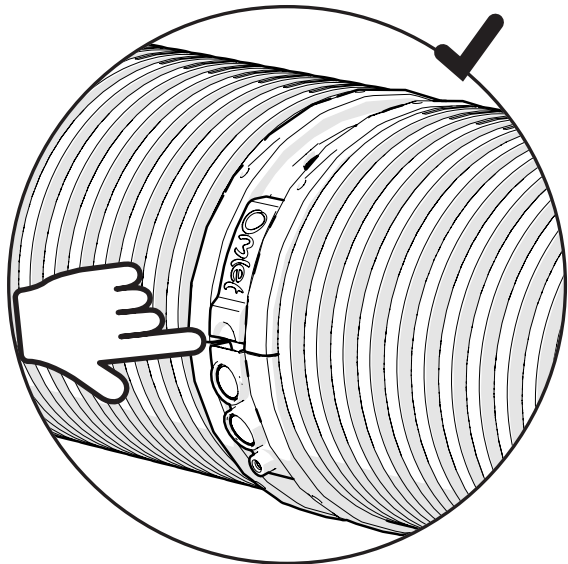
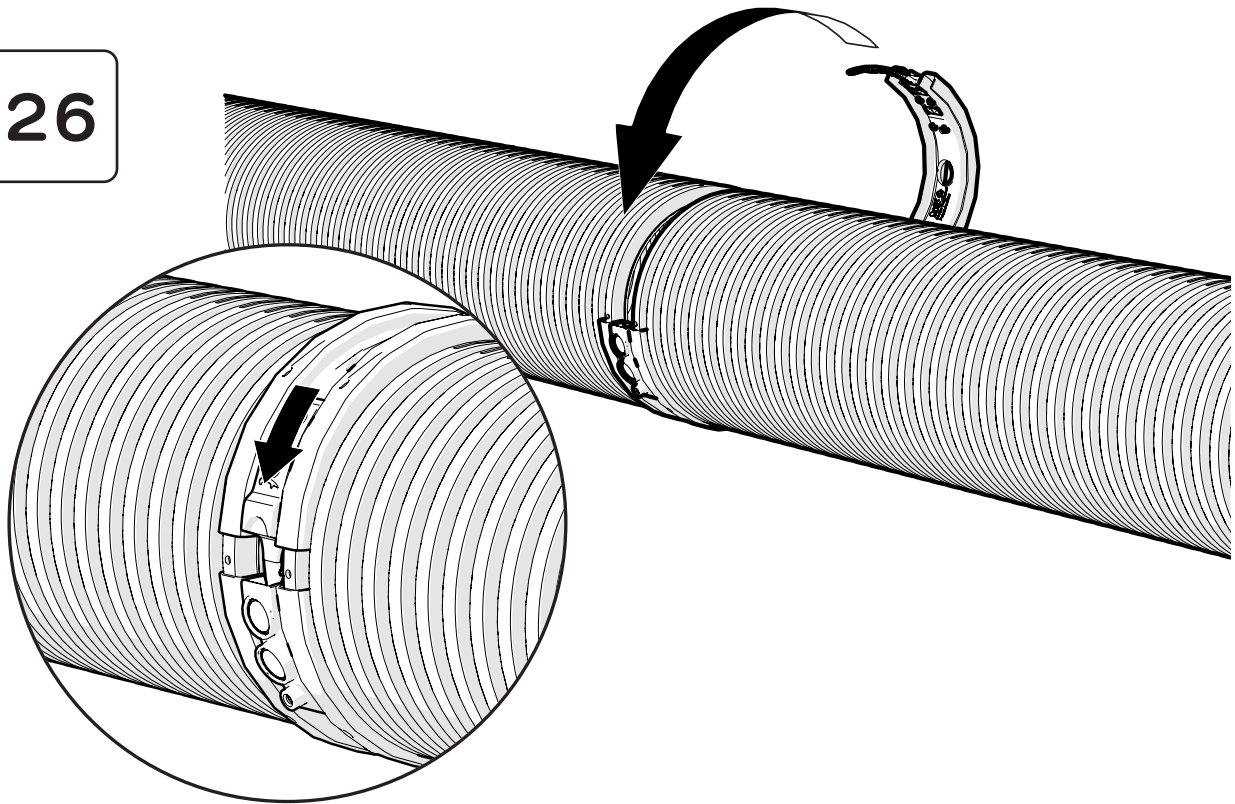

DE Beispielanordnungen · **FR** Suggestions d'installation · **NL** Voorbeeld opstellingen
IT Esempio di configurazione · **ES** Ejemplos de configuraciones · **SE** Exempelmontering
DK Eksempler på opsætninger

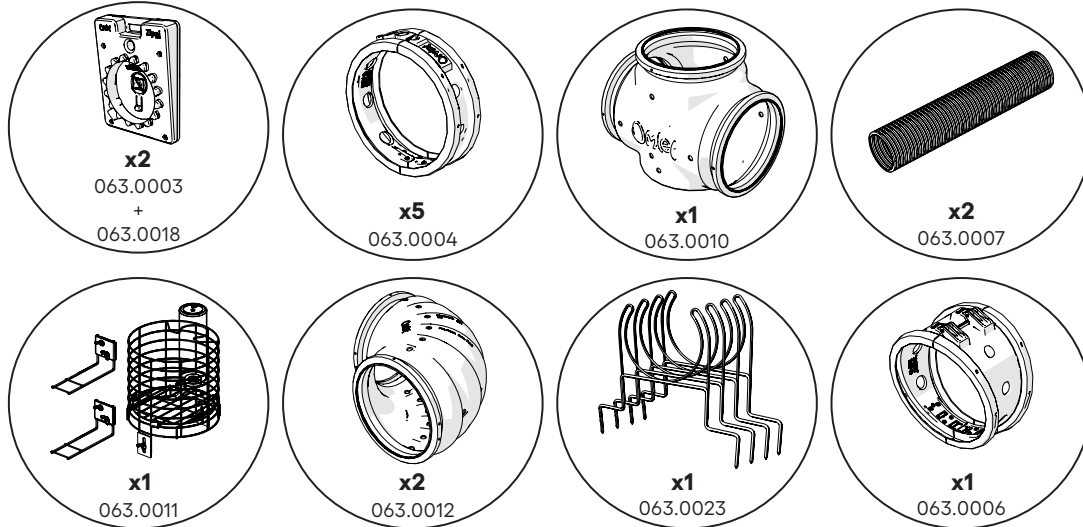

Walk-In Run

- **DE** Begehbares Gehege
- **FR** Grand enclos
- **NL** Inloopren
- **IT** Recinto Walk-In
- **ES** Recinto de exterior
- **SE** Walk in-gård
- **DK** Walk-in gård

Eglu Go Hutch

- **DE** Eglu Go Stall
- **FR** Clapier Eglu Go
- **NL** Eglu Go voor konijnen en cavia's
- **IT** Eglu Go Hutch
- **ES** Casa Eglu Go
- **SE** Eglu Go-bur
- **DK** Eglu Go hus

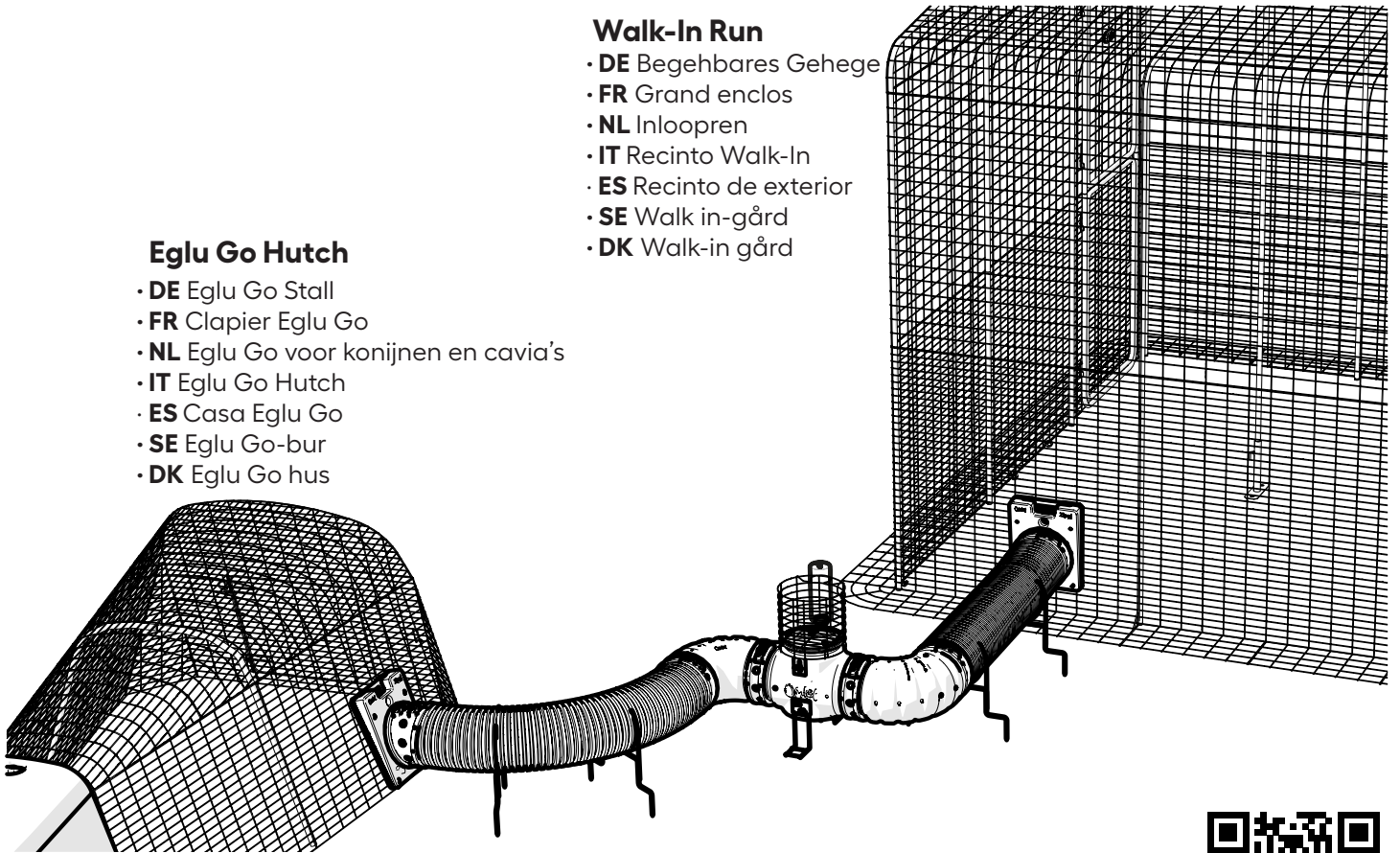

For assembly of Tunnel Supports or the T-Junction Hay Holder / Lookout refer to the respective separate instruction manuals.



DE Für die Montage der Tunnelstützen oder der T-Kreuzung und Heuraufe / Aussichtspunkt siehe die jeweiligen separaten Anleitungen. · **FR** Pour l'assemblage des pieds pour tunnel ou du raccordement en T avec réserve à foin / poste d'observation, veuillez vous référer aux manuels d'instructions correspondants. · **NL** Raadpleeg voor de montage van de tunnelsteunen of de T-splitsing hooiholder/uitkijkpost de bijbehorende afzonderlijke handleidingen. · **IT** Per l'assemblaggio del supporto dei tunnel o della giunzione a T con contenitore per il fieno/torretta panoramica, fare riferimento ai relativi manuali di istruzioni. · **ES** Para el montaje de los Soportes de túnel o el Soporte de heno/Mirador en unión en T, consulte los manuales de instrucciones separados correspondientes. · **SE** För att montera tunnelstöd eller T-korsning med höstall/utkikstorn hittas du vidare instruktioner i deras separata instruktionsmanualer. · **DK** Til samling af tunnelstøtter eller T-kryds høholdere/udsigtsposter henvises til de respektive separate instruktionsmanualer.

Zippi Pet Run

- DE Zippi Kleintiergehege
- FR Un enclos Zippi
- NL Zippi buitenren
- IT Recinto Zippi
- ES Recinto Zippi
- SE Zippi-gård
- DK Zippi løbegård

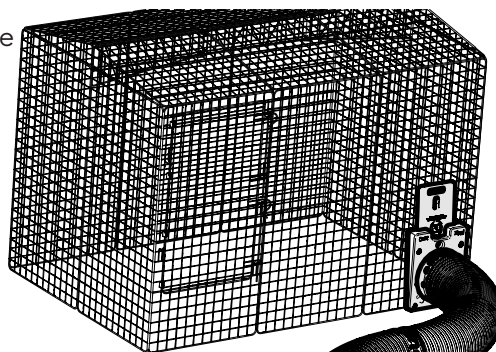
**Walk-In Run**

- DE Begehbares Gehege
- FR Grand enclos
- NL Inloopren
- IT Recinto Walk-In
- ES Recinto de exterior
- SE Walk in-gård
- DK Walk-in gård

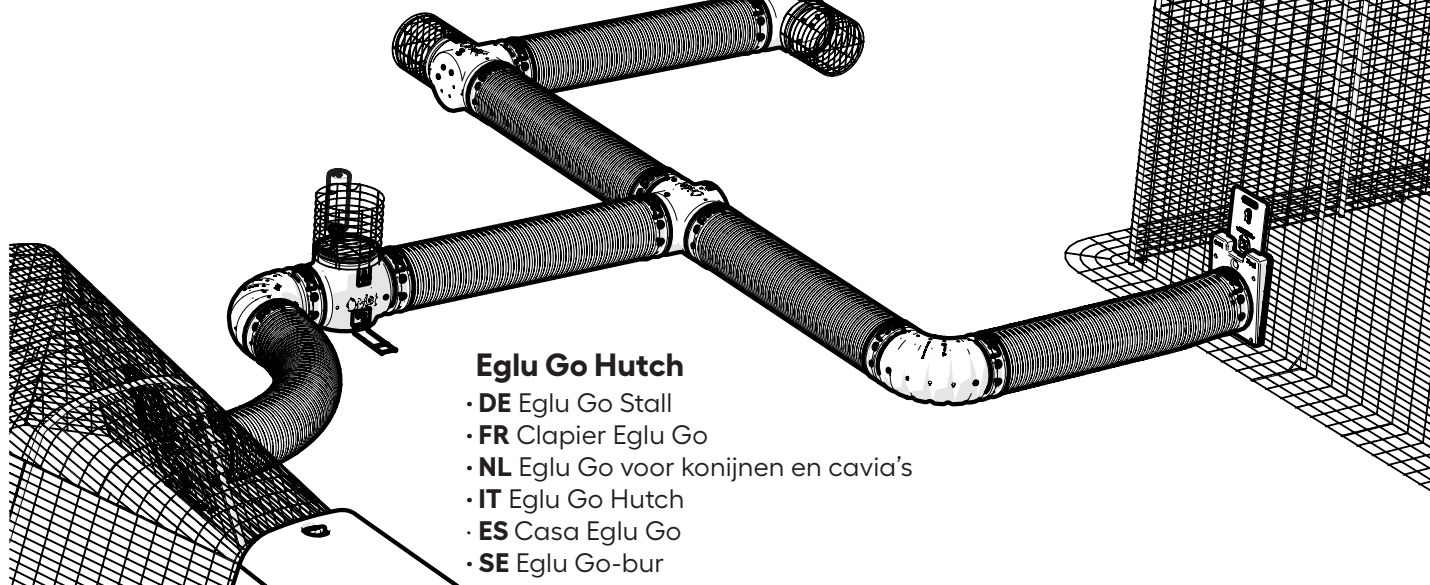
**Eglu Go Hutch**

- DE Eglu Go Stall
- FR Clapier Eglu Go
- NL Eglu Go voor konijnen en cavia's
- IT Eglu Go Hutch
- ES Casa Eglu Go
- SE Eglu Go-bur
- DK Eglu Go hus

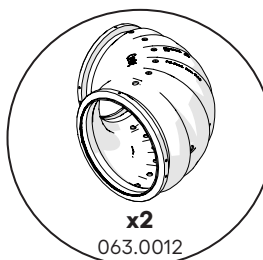
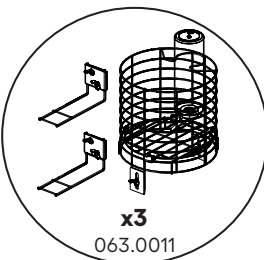
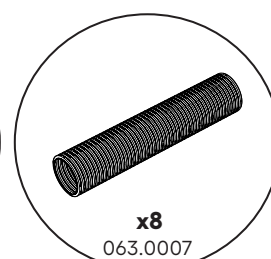
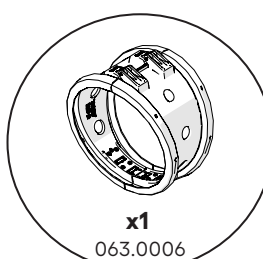
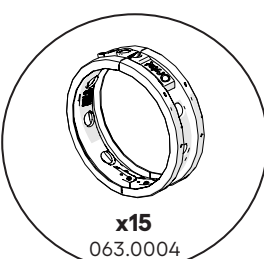
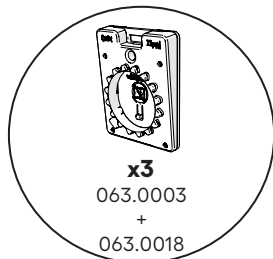

For assembly of Tunnel Supports or the T-Junction Hay Holder / Lookout refer to the respective separate instruction manuals.



DE Für die Montage der Tunnelstützen oder der T-Kreuzung und Heuraufe / Aussichtspunkt siehe die jeweiligen separaten Anleitungen. · **FR** Pour l'assemblage des pieds pour tunnel ou du raccordement en T avec réserve à foin / poste d'observation, veuillez vous référer aux manuels d'instructions correspondants. · **NL** Raadpleeg voor de montage van de tunnelsteunen of de T-splitsing hooiholder/uitkijkpost de bijbehorende afzonderlijke handleidingen. · **IT** Per l'assemblaggio del supporto dei tunnel o della giunzione a T con contenitore per il fieno/torretta panoramica, fare riferimento ai relativi manuali di istruzioni. · **ES** Para el montaje de los Soportes de túnel o el Soporte de heno/Mirador en unión en T, consulte los manuales de instrucciones separados correspondientes. · **SE** För att montera tunnelstöd eller T-korsning med höstall/utkikstorn hittat du vidare instruktioner i deras separata instruktionsmanualer. · **DK** Til samling af tunnelstøtter eller T-kryds høholdere/udsigtsposter henvises til de respektive separate instruktionsmanualer.

Please note the Zippi tunnel system is not a device that will care for your animals. As the owner, you will still need to carry out all the routine daily checks to ensure the health and safety of your pets, and make sure the Zippi tunnels operates as intended. The Zippi tunnel system is not a toy. You must follow the assembly instructions to make sure the product works as intended. Any other use beyond what is specified shall be considered as improper use. Any direct commercial or industrial use is also deemed to be improper. Omlet is not liable for any damage resulting from such use. The user alone bears the risk.

DOs

- Make sure there is no blockage in the tunnels to allow your pets to move freely.
- Detach the tubes when moving your pets' hutch or run to avoid damage.
- Make sure your pets have access to fresh, clean drinking water at all times.
- Make sure to change hay in your pets' Feeding Station in rainy or damp conditions to avoid it going mouldy.
- While cleaning Zippi tunnel system, make sure your animals are safe and secure in their hutch or run. Close the sliding doors or otherwise prevent them from accessing the tunnels during cleaning.
- Disassemble the tunnel system for better and more thorough cleaning.
- Use a pet safe disinfectant and soft cloth to clean different parts of the Zippi Tunnel System.
- Provide shade for your pets.
- Lock the tunnels if you are worried about other animals chewing through the tunnels at night or during your absence to protect your pets from possible predators.

DON'Ts

- Never lock your pets in the Zippi tunnels.
- Never bury the Zippi tunnel underground. There may be danger of collapse and/or flooding.
- Put your pets' toys in the tunnel system, as they might block your pets' way.
- Place the Zippi tunnel system in low lying areas that are prone to water pooling or flooding.
- Never move your runs when your pets are inside the tunnel. Close off the tunnel system before moving.
- You should not sit, stand or climb on any part of the Zippi tunnel system.
- You should not leave your children unsupervised with the Zippi tunnel system.

Bitte beachten Sie, dass das Zippi-Tunnelsystem kein Tierpflegegerät ist. Als Besitzer sind Sie weiterhin verpflichtet, alle täglichen Kontrollen durchzuführen, um die Gesundheit und Sicherheit Ihrer Haustiere zu gewährleisten und sicherzustellen, dass die Zippi-Tunnel ordnungsgemäß funktionieren. Das Zippi-Tunnelsystem ist kein Spielzeug. Sie müssen die Montageanleitung befolgen, um die bestimmungsgemäße Funktion des Produkts zu gewährleisten. Jede andere als die angegebene Verwendung gilt als unsachgemäße Verwendung. Jegliche direkte gewerbliche oder industrielle Nutzung gilt ebenfalls als unsachgemäß. Omlet haftet nicht für Schäden, die durch eine solche Verwendung entstehen. Das Risiko trägt allein der Benutzer.

Gebote

- Stellen Sie sicher, dass die Tunnel nicht blockiert sind, damit sich die Tiere frei bewegen können.
- Nehmen Sie die Röhren ab, wenn Sie den Stall oder Auslauf versetzen, um Beschädigungen zu vermeiden.
- Stellen Sie sicher, dass Ihre Haustiere jederzeit Zugang zu frischem, sauberem Trinkwasser haben.
- Achten Sie darauf, das Heu in den Heuraufen Ihrer Tiere bei Regen oder Feuchtigkeit zu wechseln, damit es nicht schimmelt.
- Achten Sie bei der Reinigung des Zippi Tunnelsystems darauf, dass Ihre Tiere sicher in ihrem Stall oder Auslauf untergebracht sind. Schließen Sie die Schiebetüren oder sorgen Sie anderweitig dafür, dass die Tiere während der Reinigung keinen Zugang zu den Tunneln haben.
- Nehmen Sie das Tunnelsystem auseinander, um es besser und gründlicher reinigen zu können.
- Verwenden Sie ein haustierfreundliches Desinfektionsmittel und ein weiches Tuch für die Reinigung der verschiedenen Teile des Zippi Tunnelsystems.
- Schaffen Sie schattige Bereiche für Ihre Haustiere.
- Schließen Sie die Tunnel, wenn Sie befürchten, dass andere Tiere nachts oder während Ihrer Abwesenheit die Tunnel durchbeißen könnten, um Ihre Haustiere vor möglichen Raubtieren zu schützen.

Verbote

- Schließen Sie Ihre Tiere niemals im Tunnel ein.
- Graben Sie den Zippi-Tunnel niemals unterirdisch ein. Die Gefahr eines Einsturzes oder von Überflutung besteht.
- Legen Sie die Spielsachen Ihres Haustieres nicht in den Tunnel, da sie den Durchgang versperren können.
- Platzieren Sie das Zippi Tunnel-System nicht in tief liegenden Gebieten, die anfällig für Wasseransammlungen oder Überschwemmungen sind.
- Versetzen Sie niemals Ihre Gehege während sich Ihre Tiere im Innern des Tunnels befinden. Verschließen Sie das Tunnel-System vor dem Verrücken.
- Sie sollten auf keinem Teil des Zippi Tunnel-Systems sitzen, stehen oder auf es klettern.
- Sie sollten Ihre Kinder niemals unbeobachtet mit dem Zippi Tunnel-System lassen.

Veillez noter que le système de tunnels Zippi n'est pas un appareil de toilette pour animaux. En tant que propriétaire, il vous incombe d'effectuer quotidiennement les vérifications nécessaires pour assurer la santé et la sécurité de vos animaux et le bon fonctionnement des tunnels Zippi. Le système de tunnels Zippi n'est pas un jouet. Vous devez suivre les instructions de montage pour garantir le bon fonctionnement du produit. Toute utilisation non conforme est considérée comme inappropriée. Toute utilisation commerciale ou industrielle directe est également considérée comme inappropriée. Omlet décline toute responsabilité en cas de dommages résultant d'une telle utilisation. L'utilisateur assume l'entière responsabilité.

À faire

- Assurez-vous qu'il n'y a pas d'obstacles dans les tunnels afin que vos animaux puissent se déplacer librement.
- Détachez les tubes lorsque vous déplacez le clapier ou l'enclos de vos animaux afin d'éviter tout dommage.
- Veillez à ce que vos animaux aient toujours accès à de l'eau potable fraîche et propre.
- Veillez à changer le foin dans la mangeoire de vos animaux en cas de temps pluvieux ou humide afin d'éviter qu'il ne moisisse.
- Lorsque vous nettoyez le système de tunnels Zippi, assurez-vous que vos animaux sont en sécurité dans leur clapier ou leur enclos. Fermez les portes coulissantes ou empêchez vos animaux d'accéder aux tunnels pendant le nettoyage.
- Démontez le système de tunnels pour un nettoyage plus efficace et plus approfondi.
- Utilisez un désinfectant sans danger pour les animaux et un chiffon doux pour nettoyer les différentes parties du système de tunnels Zippi.
- Fournissez toujours de l'ombre à vos animaux.
- Fermez les tunnels si vous craignez que d'autres animaux ne les rongent pendant la nuit ou en votre absence, afin de protéger vos animaux contre d'éventuels prédateurs.

À ne pas faire

- N'enfermez jamais vos animaux dans le Tunnel Zippi.
- Ne faites jamais passer le Tunnel Zippi sous terre : il pourrait s'effondrer ou s'inonder.
- Ne mettez pas les jouets de vos animaux dans le tunnel car cela pourrait l'obstruer.
- Ne placez pas le Tunnel Zippi à un endroit trop bas où l'eau pourrait ruisseler en cas de pluie et/ou d'inondation.
- Ne déplacez jamais vos enclos pendant que vos animaux sont à l'intérieur du tunnel. Fermez celui-ci avant de les déplacer.
- Vous ne devez pas vous asseoir, vous tenir debout ou grimper sur le Tunnel Zippi.
- Vous ne devez pas vous asseoir, vous tenir debout ou grimper sur le Tunnel Zippi.
- Les enfants non-supervisés ne doivent pas manipuler le Tunnel Zippi.

Houd er rekening mee dat het Zippi Tunnel System geen apparaat is voor het verzorgen van huisdieren. Als eigenaar bent u verantwoordelijk voor dagelijkse controles om de gezondheid en veiligheid van uw huisdieren en de goede werking van de Zippi Tunnels te waarborgen. Het Zippi Tunnel System is geen speelgoed. U dient de montage-instructies te volgen om ervoor te zorgen dat het product correct functioneert. Elk oneigenlijk gebruik wordt als ontoelaatbaar beschouwd. Elk direct commercieel of industrieel gebruik wordt eveneens als ontoelaatbaar beschouwd. Omlet aanvaardt geen aansprakelijkheid voor schade die voortvloeit uit dergelijk gebruik. De gebruiker is volledig verantwoordelijk.

Do's

- Zorg ervoor dat de tunnels niet geblokkeerd zijn, zodat je huisdieren zich vrij kunnen bewegen.
- Maak de buizen los als je het hok of de ren van je huisdieren verplaatst, om schade te voorkomen.
- Zorg ervoor dat je huisdieren altijd toegang hebben tot vers, schoon drinkwater.
- Vervang het hooi in het voederbakje van je huisdieren bij regen of vochtige omstandigheden, om te voorkomen dat het beschimmelt.
- Zorg er tijdens het schoonmaken van het Zippi tunnelsysteem voor dat je dieren veilig en beschermd in hun hok of ren zitten. Sluit de schuifdeurtjes of zorg er op een andere manier voor dat ze geen toegang hebben tot de tunnels tijdens het schoonmaken.
- Haal het tunnelsysteem uit elkaar voor een betere en grondigere reiniging.
- Gebruik een huisdierveilig desinfectiemiddel en een zachte doek om de verschillende onderdelen van het Zippi tunnelsysteem schoon te maken.
- Zorg voor schaduw voor je huisdieren.
- Vergrendel de tunnels als je bang bent dat andere dieren er 's nachts of tijdens je afwezigheid doorheen bijten, om je huisdieren te beschermen tegen mogelijke roofdieren.

Don'ts

- Sluit uw huisdieren nooit op in de Zippi tunnels.
- Begraaf de Zippi tunnels nooit. De tunnels kunnen zo inzakken en/of overstromen.
- Leg geen speeltjes voor uw dieren in het tunnelsysteem. Dit kan de tunnel blokkeren.
- Plaats het Zippi tunnelsysteem niet op laaggelegen grond waar zich plassen kunnen vormen of een overstroming kan plaatsvinden.
- Verplaats uw ren nooit wanneer uw huisdieren zich in de tunnel begeven. Sluit het tunnelsysteem af voordat u de ren verplaatst.
- Zit, sta of klim nooit op enig deel van het Zippi tunnelsysteem.
- Houd altijd toezicht op uw kinderen wanneer zij in de buurt zijn van het Zippi tunnelsysteem.

Si prega di notare che il sistema di tunnel Zippi non è un dispositivo che si prende cura dei vostri animali. In qualità di proprietari, dovete comunque effettuare tutti i controlli quotidiani di routine per garantire la salute e la sicurezza dei vostri animali domestici e assicurarvi che i tunnel Zippi funzionino come previsto. Il sistema di tunnel Zippi non è un giocattolo. È necessario seguire le istruzioni di montaggio per assicurarsi che il prodotto funzioni come previsto. Qualsiasi altro utilizzo al di fuori di quanto specificato sarà considerato un uso improprio. Anche qualsiasi uso commerciale o industriale diretto è considerato improprio. Omlet non è responsabile per eventuali danni derivanti da tale utilizzo. L'utente si assume esclusivamente il rischio.

Cosa fare

- Assicuratevi che non vi siano ostruzioni nei tunnel che impediscano ai vostri animali domestici di muoversi liberamente.
- Staccate i tubi quando spostate la casetta o il recinto dei vostri animalletti per evitare danni.
- Assicuratevi che i vostri animali domestici abbiano accesso costante ad acqua potabile fresca e pulita.
- Cambiate il fieno nella mangiatoia dei vostri animalletti durante i periodi di pioggia o umidità per prevenire la formazione di muffa.
- Quando pulite il sistema di tunnel Zippi, assicuratevi che i vostri animali siano al sicuro nella loro casetta o nel loro recinto. Chiudete le porte scorrevoli o impediti loro di accedere ai tunnel durante la pulizia.
- Smontate il sistema di tunnel per una pulizia più efficace e accurata.
- Utilizzate un disinfettante sicuro per gli animali e un panno morbido per pulire le diverse parti del sistema di tunnel Zippi.
- Fornite sempre ombra ai vostri animalletti.
- Chiudete i tunnel se temete che altri animali possano rosicchiarli durante la notte o in vostra assenza, per proteggere i vostri animalletti da possibili predatori.

Cosa non fare

- Fate attenzione a non chiudere mai i vostri animali all'interno del tunnel.
- Non sotterrate il tunnel Zippi: potrebbe rovinarsi, collassare e riempirsi d'acqua.
- Non inserite accessori e giocattoli all'interno del tunnel: potrebbero bloccare il movimento dei vostri animali.
- Non usate il tunnel Zippi in zone che potrebbero inondarsi o nelle quali si creano facilmente grandi pozzanghere.
- Non spostare mai il recinto e/o la vostra conigliera mentre gli animali si trovano all'interno del tunnel.
- Mai sedersi, pestare, arrampicarsi o stare in piedi sopra il tunnel Zippi.
- Non lasciate i vostri bambini in prossimità del tunnel Zippi senza la supervisione di un adulto.

Tenga en cuenta que el sistema de túneles Zippi no es un dispositivo destinado al cuidado de sus animales. Como propietario, deberá seguir realizando todas las revisiones diarias de rutina para garantizar la salud y seguridad de sus mascotas, y asegurarse de que el sistema de túneles Zippi funcione según lo previsto. El sistema de túneles Zippi no es un juguete. Debe seguir las instrucciones de montaje para asegurarse de que el producto funcione según lo previsto. Cualquier otro uso más allá del especificado se considerará uso indebido. Cualquier uso comercial o industrial directo también se considerará uso indebido. Omlet no se hace responsable de los daños derivados de dicho uso. El riesgo recae únicamente en el usuario.

Se puede

- Asegúrese de que no haya obstrucciones en los túneles para que sus mascotas puedan moverse libremente.
- Desmonte los tubos al mover la jaula o el recinto de sus mascotas para evitar daños.
- Asegúrese de que sus mascotas tengan acceso a agua potable fresca y limpia en todo momento.
- Asegúrese de cambiar el heno en la estación de Alimentación de sus mascotas en condiciones de lluvia o humedad para evitar que se llene de moho. Mientras limpia el sistema de túneles Zippi, asegúrese de que sus animales estén seguros en su jaula o recinto.
- Cierre las puertas correderas o impida de cualquier otra manera que accedan a los túneles durante la limpieza.
- Desmonte el sistema de túneles para una limpieza más completa y exhaustiva.
- Utilice un desinfectante seguro para mascotas y un paño suave para limpiar las distintas partes del sistema de túneles Zippi.
- Proporcione sombra a sus mascotas.
- Bloquee los túneles si le preocupa que otros animales puedan morderlos por la noche o durante su ausencia, para proteger a sus mascotas de posibles depredadores.

No se puede

- Nunca encierre a sus mascotas en los túneles Zippi.
- Nunca entierre el túnel Zippi bajo tierra. Existe peligro de colapso y/o inundación.
- Coloque los juguetes de sus mascotas en el sistema de túneles, ya que podrían bloquear el paso de sus mascotas.
- Coloque el sistema de túneles Zippi en zonas bajas propensas a la acumulación de agua o inundaciones.
- Nunca mueva los recintos cuando sus mascotas estén dentro del túnel. Cierre el sistema de túneles antes de moverlos.
- No debe sentarse, pararse ni trepar sobre ninguna parte del sistema de túneles Zippi.
- No debe dejar a sus hijos sin supervisión con el sistema de túneles Zippi.

Observera att Zippi-tunnelsystemet inte är en pälsvårdsanordning för husdjur. Som husdjursägare bör du ändå utföra alla rutinemässiga dagliga kontroller för att säkerställa dina husdjurs hälsa och säkerhet och se till att Zippi-tunnelsystemet fungerar som avsett. Zippi-tunnelsystemet är inte en leksak. Du måste följa monteringsanvisningarna för att säkerställa att produkten fungerar som avsett. All annan användning än den som anges kommer att betraktas som felaktig användning. All direkt kommersiell eller industriell användning betraktas också som felaktig användning. Omlet ansvarar inte för några skador som uppstår till följd av sådan användning. Du tar ensam risk.

Gör

- Se till att det inte finns några hinder eller blockeringar i tunnarna så att dina husdjur kan ta sig runt fritt.
- När du flyttar på din bur eller gård ska du koppla loss tunnarna så att de inte skadas.
- Se till att dina husdjur alltid har tillgång till rent och fräscht dricksvatten.
- Om det är fuktigt eller regnar är det viktigt att du byter ut höet i stället så att det inte möglar.
- När du gör rent i ditt Zippi tunnelsystem är det viktigt att du ser till att dina husdjur är säkra i buren eller gården. Stäng skjutdörren eller hindra dem från att ta sig in i tunnarna på ett annat sätt.
- Montera isär tunnelsystemet för att lättare kunna göra rent.
- Använd ett husdjurssäkert rengöringsmedel och en mjuk trasa för att rengöra de olika delarna av ditt Zippi tunnelsystem.
- Se till att dina husdjur har tillgång till skugga.
- För att skydda dina husdjur från rovdjur, lås tunnarna om du är orolig över att andra djur ska ta sig in eller gnaga håll på dem under natten .

Gör inte

- Stäng aldrig in dina husdjur i Zippitunnarna.
- Gräv aldrig ner Zippitunnarna under marken. Det finns risk för kollaps och/eller översvämning.
- Lägg inte leksaker i tunnarna, eftersom de kan blockera vägen för dina husdjur.
- Placera inte tunnarna i låga områden som är benägna att översvämmas.
- Flytta aldrig dina gårdar medan dina husdjur är i tunnarna. Stäng tunnelsystemet innan du börjar.
- Sitt, stå eller klättra inte på någon del av Zippi Tunnel-systemet.
- Lämna inte barn ensamma med tunnelsystemet.

Bemærk venligst, at Zippi Tunnel System ikke er en plejeanordning til kæledyr. Som kæledyrsejer bør du stadig udføre alle rutinemæssige daglige kontroller for at sikre dine kæledyrs sundhed og sikkerhed og for at sikre, at Zippi Tunnel System fungerer som tilsigtet. Zippi Tunnel System er ikke legetøj. Du skal følge samvejledningen for at sikre, at produktet fungerer som tilsigtet. Enhver anden brug end den angivne vil blive betragtet som forkert brug. Enhver direkte kommerciel eller industriel brug betragtes også som forkert brug. Omlet er ikke ansvarlig for skader, der opstår som følge af sådan brug. Du påtager dig alene risikoen.

Gør

- Sørg for, at der ikke er blokeringer i tunnellerne, så dine kæledyr kan bevæge sig frit.
- Afmonter rørene, når du flytter dine kæledyrs bur eller løbegård for at undgå skader.
- Sørg for, at dine kæledyr har adgang til frisk, rent drikkevand hele tiden.
- Sørg for at skifte hø i dine kæledyrs fodringsstation under regnfulde eller fugtige forhold for at undgå skimmel.
- Når du rengør Zippi-tunnelsystemet, skal du sørge for, at dine dyr er sikre og trygge i deres bur eller løbegård. Luk skydedørene eller forhindr dem på anden måde i at få adgang til tunnellerne under rengøring.
- Demonter tunnelsystemet for bedre og mere grundig rengøring.
- Brug en kæledyrssikker desinfektionsmiddel og en blød klud til at rengøre forskellige dele af Zippi-tunnelsystemet.
- Sørg for skygge til dine kæledyr.
- Lås tunnellerne, hvis du er bekymret for, at andre dyr bider i tunnellerne om natten eller under dit fravær for at beskytte dine kæledyr mod rovdyr.

Gør ikke

- Lås aldrig dine kæledyr inde i Zippi tunnellerne.
- Grav aldrig Zippi tunnelen ned under jorden. Der kan være fare for kollaps og/eller oversvømmelse.
- Læg ikke legesager ind i tunnelsystemet, da de kan blokere vejen for dine kæledyr.
- Placer ikke Zippi tunnelsystemet i lavtliggende områder med tilbøjelighed til vandpytter eller oversvømmelse.
- Flyt aldrig på løbegårdene, mens dine kæledyr er inde i tunnelen. Luk tunnelsystemet, inden du flytter noget.
- Du bør ikke sidde, stå eller klatre på nogen del af Zippi tunnelsystemet.
- Børn bør altid være under opsyn med Zippi tunnelsystemet.

WE ASK. WE INVENT.

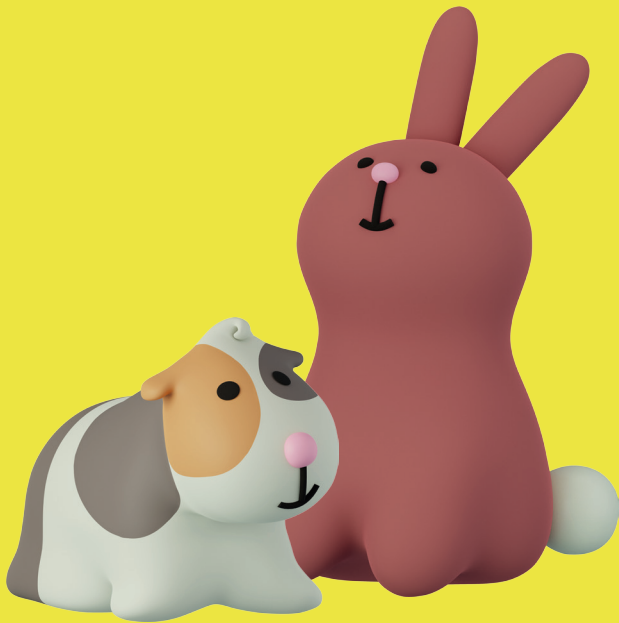

Omlet



Please
reuse &
recycle.

Omlet Ltd
The Old Malthouse, St John's Road, Banbury, OX16 5HX, UK
EU Responsible Person:
Rostock Fulfilment GmbH
Dorfstraße 15A, 18239 Satow, DE
Email (manufacturer & EU RP): info@omlet.com

Copyright Omlet Ltd. 2026
Design Registered, Patent Pending
Omlet Zippi Tunnel System is a Registered Trademark of Hebe Studio Ltd
Omlet is a Registered Trademark of Hebe Studio Ltd
820.0320E_Instruction Manual Zippi Tunnel System 01/06/2026

